



南充农村商业银行股份有限公司

2019 年度报告

2020 年 5 月

目 录

重要提示.....	1
年度殊荣.....	2
公司基本信息.....	3
主要会计数据摘要.....	4
股本及股东情况.....	6
董事、监事、高级管理层与员工情况.....	11
公司治理情况.....	17
董事会报告.....	29
监事会报告.....	34
风险管理与内部控制.....	39
社会责任报告.....	43
三农金融服务专题报告.....	46
重要事项.....	50
2019 年度报告书面确认意见.....	52
财务会计报告.....	53

重要提示

本行董事会、监事会及董事、监事及高级管理人员保证本报告所载资料不存在任何虚假记载、误导性陈述或重大遗漏，并对其内容的真实性、准确性和完整性承担个别及连带责任。

本年度报告于 2020 年 5 月 25 日经本行第一届董事会第十七次会议审议通过。

本行年度财务会计报告已经成都川衡联合会计师事务所根据国内审计准则进行审计，并出具了标准无保留意见的审计报告。

本年度报告除特别说明外，金额币种为人民币。

南充农村商业银行股份有限公司董事会

2020 年 5 月

年度殊荣

序号	颁奖机构	荣誉奖项
1	四川省总工会 中国人民银行成都分行	四川省“发挥金融合力 助推脱贫攻坚”金融精准扶贫劳动竞赛先进集体
2	人行南充市中心支行	ACS 开户单位组先进单位
3	国家税务总局南充市税务局	2019 年度”绸都税友”税企互动平台先进成员单位
4	四川省农村信用社联合社南充办事处	羽毛球队荣获南充农信优秀团队奖
5	南充市总工会 中国人民银行南充市中心支行 中国人民银行南充市中心支行工会委员	“农商行杯”南充市银行卡收单业务暨金融消费者权益保护知识现场决赛优秀组织奖
6	南充银保监分局	南充银行业（法人机构）2019 年合规文化建设演讲比赛二等奖
7	四川省农村信用社联合社南充办事处	2019 年信息系统知识竞赛三等奖

第一节 公司基本信息

法定中文名称：南充农村商业银行股份有限公司

中文简称：南充农商银行

法定英文名称：NanChong Rural Commercial Bank Co.,Ltd

英文缩写：NCRCB

法定代表人：徐林

董事会秘书：黄大文

注册资本：捌亿元整

注册地址和办公地址：四川省南充市顺庆区南门北街16号外滩1号2号楼138铺、3号楼110铺

邮政编码：637000 客户服务和投诉电话：0817-2182599

注册登记时间：2016年6月21日

注册登记机关：南充市市场监督管理局

统一社会信用代码：91511300MA6298XJ6U

金融许可证机构编码：B0936H351130001

经营范围：吸收公众存款；发放短期、中期和长期贷款；办理国内结算；办理票据承兑与贴现；代理发行、代理兑付、承销政府债券；买卖政府债券、金融债券；从事同业拆借；从事银行卡（借记卡）业务；代理收付款项及代理保险业务；经国务院银行业监督管理机构批准的其他业务。

本行聘请的会计师事务所：成都川衡联合会计师事务所

信息披露方式：四川农信官方网站

年度报告置备地点：本行董事会办公室

第二节 主要会计数据和财务指标摘要

一、报告期末主要会计数据和财务指标

单位：人民币 万元

项目	2019 年	2018 年	增减情况
资产总额	2955317.57	2738747.14	216570.43
贷款余额	1470667.51	1318790.91	151876.6
存款余额	2596082.22	2353505.35	242576.87
利润总额	15136.24	13554.35	1581.89
净利润	11352.18	10165.77	1186.41
成本收入比(%)	47.98%	42.82%	5.16%
每股净资产(元)	2.21	2.23	-0.02
每股净收益(元)	0.13	0.12	0.01

注：本表根据审计报告编制。

二、报告期末补充财务数据

单位：%

项目	标准值	2019 年	2018 年
资本充足率	≥ 10.5%	11.52%	12.45%
一级资本充足率	≥ 8.5%	10.42%	11.35%
核心一级资本充足率	≥ 7.5%	10.42%	11.35%
流动比率	≥ 25%	77.17%	48.25%
不良贷款比率	≤ 5%	3.63%	4.78%
杠杆率	≥ 4%	5.73%	6.32%
贷款拨备率	≥ 2.5%	5.58%	7.63%
拨备覆盖率	≥ 150%	153.63%	159.76%
单一客户贷款集中度	≤ 10%	8.54%	8.93%
单一集团客户授信集中度	≤ 15%	4.94%	8.93%

三、报告期末资本构成及变化情况

单位：人民币万元、%

项目	报告期末	报告期初	本期增减变化
核心一级资本净额	169372.54	172627.75	-3255.21
一级资本净额	169372.54	172627.75	-3255.21
资本净额	187356.24	189345.68	-1989.44
信用风险加权风险资产	1456679.85	1354151.96	102527.89
市场风险加权风险资产	0	0	0
操作风险加权风险资产	169463.25	166515.50	2947.75
加权风险资产总额	1626143.10	1520667.46	105475.64
核心一级资本充足率(%)	10.42%	11.35%	-0.93%
一级资本充足率(%)	10.42%	11.35%	-0.93%
资本充足率(%)	11.52%	12.45%	-0.93%

四、报告期内股东权益变动情况

单位：人民币万元

项目	报告期末	报告期初	本期增减变化
股本	84753.09	84752.67	0.42
资本公积	31919.32	31919.32	0
盈余公积	12426.18	11311.74	1114.44
一般风险准备	31358.42	30243.98	1114.44
未分配利润	8915.53	14400.04	-5484.51
所有者权益	169372.54	172627.75	-3255.21

注：本表根据审计报告编制。

第三节 股本及股东情况

一、股本情况

报告期末，股本结构情况表

股份类型	报告期末		
	户数	持股数(万股)	占比(%)
法人股	30	42891.92	50.61
社会自然人股	2231	28230.49	33.31
职工自然人股	1021	13630.07	16.08
合计	3282	84753.08	100

报告期末，本行股本总额 84753.08 万股，股本总额增加 4205 股，系 2017 年股金红利转增股本。

二、股东情况

截至报告期末，本行最大十名股东持股情况：

序号	股东名称	持股数(万股)	持股比例(%)
1	南充水务投资(集团)有限责任公司	4240	5.00
2	四川省港航开发有限责任公司	4240	5.00
3	南充市永胜贸易有限公司	4240	5.00
4	四川省安岳县特兴发农产品开发有限公司	4240	5.00
5	四川仁春园农业开发有限公司	2756	3.25
6	四川新动力商贸有限公司	2650	3.13
7	南充市国民有限责任公司	2257.8	2.66
8	金富春集团有限公司	1696	2.00
9	四川遂宁市明强实业有限公司	1590	1.88
10	四川顺成纺织品有限公司	1590	1.88

三、股权转让情况

报告期内，本行股权转让 90 笔，股份 1691.38 万股。

四、报告期末主要股东及其控股股东、实际控制人、关联方、一致行动人、最终受益人情况

1. 四川省港航开发有限责任公司，为本行监事提名单位，成立于 1996 年 6 月 26 日，注册资本 360000 万元，法定代表人李永林，公司经营范围：水利和内河港口工程建筑；电力生产；仓储业；专用设备制造业；公共设施管理；商务服务业；租赁业；房地产开发经营；物业管理；土地整理；专业技术服务；科技推广和应用服务业。其主要从事内河航运基础设施经营性项目的投资、建设、经营、管理，是四川交投集团三大核心子公司之一。有关联企业 56 户，包括四川广安承平投资开发有限公司、四川长运物流有限责任公司、四川港航物流有限公司等，关联企业未在本行投资入股。

2. 南充市永胜贸易有限公司，成立于 2006 年 12 月 1 日，注册资本 1000 万元，法定代表人杨达成，公司经营范围：土地整治、项目投资、住宿、酒店管理、日杂、建材、百货、煤炭等。其主要从事土地整治、项目投资、酒店管理。实际控制人杨达成。关联企业 3 户，分别为为南充达成贸易有限公司、四川国盛金地农业开发有限公司、成都市空港壹号精品酒店有限公司，关联企业未在本行投资入股。

3. 南充水务投资(集团)有限责任公司，为本行董事提名单位，成立于 2000 年 12 月 29 日，注册资本 11442.96 万元，法定代表人杨松，公司经营范围：城市自来水生产、经营，城市污水处理，城市供排水工程等；其主要从事南充辖内生产生活用水供给及供水设

施安装维护等，有关联企业 11 户，包括南充康源水务有限责任公司、南充污水处理有限责任公司、南充市二次供水服务有限责任公司等，关联企业未在本行投资入股。

4. 四川省安岳县特兴发农产品开发有限公司，为本行董事提名单位，成立于 2001 年 8 月 31 日，注册资本 2000 万元，法定代表人王晗，公司经营范围：林木、农作物种植，化肥、饲料、种子销售，建材、机械设备、农技推广等。其主要从事林木种植、农作物销售等。无关联企业，实际控制人王晗。

5. 四川新动力商贸有限公司，为本行监事提名单位，成立于 2007 年 12 月 24 日，注册资本 4000 万元，法定代表人任雪峰，公司经营范围：家电及零配件，五金工具，采暖设备，中央空调，通风设备，热泵热水机，仓储服务等。其主要从事家电设备销售、安装、维修。有关联企业 2 户，分别是四川广通金融仓储股份有限公司、巴中新起点商贸有限公司，关联企业未在本行投资入股。

6. 南充市国民有限责任公司，为本行董事提名单位，成立于 1999 年 5 月 31 日，注册资本 210 万元，法定代表人周国民，公司经营范围：绢纺原料、副食、百货、五金交电购销、餐饮娱乐、住宿、缫丝、采购蚕茧等，其主要从事绢纺原料购销。实际控制人周国民。有关联企业 2 户，分别是南充市金桥融资担保有限责任公司、南充振华置业有限公司，关联企业未在本行投资入股。

7. 四川遂宁市明强实业有限公司，为本行董事提名单位，成立于 1996 年 11 月 21 日，注册资本 11086 万元，法定代表人黄敏，公司经营范围：建材、汽车零部件、农业机械设备制造加工及销售，建筑机械设备租赁，汽车装饰、美容等。其主要从事汽车、农业机

械零部件制造加工及销售。实际控制人黄明强。有关联企业 1 户，为遂宁市明强机动车检测有限公司，关联企业未在本行投资入股。

8. 四川宏志实业有限责任公司，为本行董事提名单位，成立于 2003 年 6 月 16 日，注册资本 800 万元，法定代表人韩志刚，公司经营范围：日用百货、针纺织品、服装、鞋帽、五金交电、文体用品、工艺美术品、建辅建材销售，项目投资、酒店管理服务等。其主要从事项目投资、酒店管理服务等。实际控制人韩志刚。有关联企业 2 户，分别是阆中宏志实业有限公司、南充新宏农业开发有限公司，关联企业未在本行投资入股。

9. 四川顺成纺织品有限公司，为本行董事提名单位，成立于 1998 年，注册资本 6000 万元，法定代表人赵燕辉，公司经营范围：生产、加工、销售、进出口：针纺织品、丝绸、服装，丝绵制品，粘胶制品，纸箱包装物；干正茧收购、销售；销售：五金、交电、汽车零配件、百货、机械配件、建筑材料、钢材、水泥；研发、生产、销售蜀绘丝绸工艺美术品；房地产开发等。其主要从事服装、床上用品、丝绸服饰和丝绸工艺品的生产（加工）和销售。实际控制人赵燕辉。有关联企业 6 户，分别为杭州金富春丝绸女装有限公司、南充金富春丝绸有限公司、四川顺成医疗器械有限公司、四川顺成丝绸有限公司等，关联企业未在本行投资入股。

10. 自然人詹永森，持股 2480400 股，出任本行股东董事，关联企业 7 户，分别为四川南充金鸿房地产开发有限责任公司、南充强晟房地产开发有限公司、四川南充金鸿现代农业有限公司等。

11. 自然人吴刚，持股 1706600 股，出任本行股东监事。

五、报告期内与主要股东及其控股股东、实际控制人、关联方、

一致行动人、最终受益人关联交易情况:

1. 本行对南充水务投资(集团)有限责任公司关联方南充高坪燃气股份有限公司采取银团贷款方式予以授信 15680 万元;

2. 本行对南充市永胜贸易有限公司授信 1700 万元, 对其关联方南充达成贸易有限公司及成都市空港壹号精品酒店有限公司分别授信 3900 万元和 790 万元;

3. 本行对四川顺成纺织品有限公司授信 850 万元, 对其关联方南充金富春丝绸有限公司、四川尚非服饰有限公司分别授信 3900 万元、3970 万元;

4. 本行对自然人詹永森的关联方南充金鸿大酒店有限公司、四川南充金鸿现代化农业有限公司、詹才智分别授信 2900 万元、4800 万元、1000 万元;

5. 本行对四川新动力商贸有限公司实际控制人任雪峰授信 1000 万元;

6. 本行对自然人吴刚授信 500 万元。

六、股权质押情况

报告期内, 本行被质押股权 14828.8 万股, 本行被质押股权达到本行全部股权的 17.49%。其中, 主要股东出质本行股权情况:

四川新动力商贸有限公司(派驻监事)质押本行股权 1324 万股, 占其所持股权的 49.96%。

四川宏志实业有限责任公司(派驻董事)质押本行股权 730 万股, 占其所持股权的 49.99%。

四川省安岳县特兴发农产品开发有限公司质押本行股权 2000 万股, 占其所持股权的 47.17%。

四川顺成纺织品有限公司（派驻董事）质押本行股权 750 万股，占其所持股权的 47.17%。

七、股东提名董事、监事情况

南充水务投资(集团)有限责任公司提名杨松为本行股东董事；

四川省安岳县特兴发农产品开发有限公司提名王晗为本行股东董事；

南充市国民有限责任公司提名周国民为本行股东董事；

四川遂宁市明强实业有限公司提名黄明强为本行股东董事；

四川宏志实业有限责任公司提名韩志刚为本行股东董事；

四川顺成纺织品有限公司提名赵燕辉为本行股东董事；

四川省港航开发有限责任公司提名汪小兰为本行股东监事；

四川新动力商贸有限公司公司提名任雪峰为本行股东监事。

第四节 董事、监事、高级管理层与员工情况

一、董事、监事及高级管理层基本情况

姓名	本行职务	性别	出生年月	任职起始时间	持股数（万股）
徐林	执行董事	男	1962.3	2017.3	无
温平	执行董事	男	1961.2	2017.3	22.4
黄海涛	执行董事 行长	男	1964.05	2018.8	无
何胜鹏	执行董事 副行长	男	1970.09	2016.07	10.6
杨松	股东董事	男	1966.12	2016.5	无
周国民	股东董事	男	1963.4	2016.5	31.8
韩志刚	股东董事	男	1963.4	2016.5	无
詹永森	股东董事	男	1963.9	2016.5	248.04

姓名	本行职务	性别	出生年月	任职起始时间	持股数（万股）
赵燕辉	股东董事	男	1965.2	2019.2	5.26
杨旭	独立董事	男	1977.5	2016.5	无
李季	纪委书记 监事长	男	1970.3	2019.6	4
毕兴武	职工监事	男	1971.1	2019.4	26.5
任晓音	职工监事	女	1972.1	2019.4	无
任雪峰	股东监事	男	1969.3	2016.5	无
汪小兰	股东监事	女	1975.9	2019.4	无
吴刚	股东监事	男	1981.5	2016.5	170.66
李莉	外部监事	女	1960.8	2016.5	无
郭怀勇	外部监事	男	1974.1	2019.4	无
孙杰	外部监事	男	1971.11	2019.4	无
黄大文	董事会秘书	男	1974.12	2019.1	28.72
伍春艳	财务部负责人	女	1972.4	2016.7	43.5
黄燕	审计部负责人	男	1976.2	2018.1	无

董事、监事及高级管理人员主要工作经历

徐林，男，1962年3月出生，大学本科学历、经济师，现转任资深专家。曾任南充农商银行党委书记、董事长，四川省农村信用社联合社雅安办事处党委书记、主任，雅安农村商业银行股份有限公司党委书记、董事长。

温平，男，1961年2月出生，大学本科学历，现转任资深专家。曾任四川省农村信用社联合社南充办事处党委委员、副主任，南充农商银行党委委员、行长。

黄海涛，男，1964年5月出生，大学本科学历，助理经济师，

现任南充农村商业银行股份有限公司党委委员、副书记、行长。

何胜鹏，1970年9月出生，大学本科学历，经济师，现任南充农村商业银行股份有限公司党委委员、副行长。

杨松，男，1966年12月出生，研究生学历，高级工程师，现任南充农商银行董事，南充水务投资（集团）有限责任公司党委书记、董事长、总经理。曾任南充康源水务（集团）有限责任公司副总经理、党委委员兼南充市供水工程经营公司经理。

周国民，男，1963年4月出生，现任南充农商银行董事、南充市金桥融资担保有限责任公司董事长。

韩志刚，男，1963年4月出生，大学专科学历，现任南充农商银行董事，四川宏志实业有限责任公司董事长。

詹永森，男，1963年9月出生，大学专科学历，现任南充农商银行董事，四川南充金鸿房地产开发有限责任公司董事长。

赵燕辉，1965年2月出生，研究生学历，高级工程师，现任四川顺成纺织品有限公司董事长。

杨旭，男，1977年5月出生，大学本科学历，现任南充农商银行独立董事，成都仲裁委员会第四届仲裁员。曾任成都仲裁委员会第三届仲裁员。

李季，男，1970年3月出生，大学本科学历，经济师。现任南充农商银行党委委员、纪委书记、监事长。曾任射洪农商银行党委委员、纪委书记、监事长、工会主席。

毕兴武，男，1971年10月出生，大学学历，现任南充农商银行监事。

任晓音，女，1972年10月出生，大学学历，南充农商银行监事，

南充农商银行营业部总经理。

任雪峰，男，1969年3月出生，大学专科学历，现任南充农商银行监事，四川新动力商贸有限公司董事长。曾任成都盛美卓越电器销售有限公司董事长。

汪小兰，女，1975年9月出生，本科学历，高级会计师，现任南充农商银行监事，四川省港航开发有限责任公司财务资产部总经理。

吴刚，男，1981年5月出生，大学本科学历，现任南充农商银行监事，四川超前经济建设有限公司执行董事、总经理。曾任成都海关缉私局正科级侦查员。

李莉，女，1960年8月出生，大学本科学历，会计师，现任南充农商银行外部监事。从事金融工作35年，现已退休，曾任上海银行总行机关党委委员、营运管理部总经理。

郭怀勇，男，1974年10月出生，大学学历，注册税务师、鉴定人，现任南充农商银行外部监事，四川求真务实税务师事务所有限公司董事长。

孙杰，男，1971年11月出生，大学学历，现任南充农商银行外部监事，四川华晨律师事务所合伙人、党支部书记，四川省律师协会建筑工程和房地产专委会委员。

黄大文，男，1974年12月出生，大学本科学历，现任南充农商银行人力资源部总经理。曾任南充农商银行办公室主任。

二、董事、监事及高级管理人员变动情况

1. 2019年3月，温平、黄明强、陈渝因工作调整，辞去第一届董事会董事职务。

2. 2019年3月，2018年度股东大会增选黄海涛、何胜鹏、冯强、黄敏、王晗为本行第一届董事会董事。（黄海涛、何胜鹏于2019年12月取得南充银保监分局任职资格核准。）

3. 2019年4月，股东大会选举汪小兰为股东监事，增补郭怀勇、孙杰为外部监事，原股东监事唐海墨因工作原因辞去本行股东监事。原职工监事黄燕、赵为一因工作变动等原因，不再担任本行职工监事，通过职工代表大会另增补毕兴武、任晓音为职工监事。

4. 2019年6月，冯强因工作调动，向董事会辞去南充农商银行副行长职务。

5. 2019年9月，第一届监事会第十二次会议，选举李季为南充农商银行第一届监事会监事长。

6. 2019年11月，因工作调动，伍春艳、黄燕分别申请辞去计划财务部和审计部总经理职务。

7. 2019年12月，因工作岗位调整，黄大文向董事会申请辞去董事会秘书职务。

三、本行薪酬管理情况

本行根据管理需要建立了薪酬管理组织架构。最高决策机构为本行股东大会，负责董事、监事的薪酬管理。董事会及其下设的提名与薪酬委员会，负责制定落实具体薪酬绩效方案，营造公开透明、审慎稳健的薪酬考评文化。

本行年度薪酬总量和薪酬结构分布。本行薪酬结构主要包括固定薪酬、绩效薪酬及福利性收入。其中，固定薪酬，一年一定；绩效薪酬，用于体现当期的经营业绩状况和员工为本行的发展和效益所创造的贡献；福利性收入包括国家法定福利项目。

薪酬与业绩衡量、风险调整的标准。本行不断强化薪酬制度建设，考核指标涵括经营效益类、风险管理类、社会责任类、发展转型类及风险合规类指标，并全面实施计价制。报告期内，本行经济效益、风险管理和社会责任指标完成情况良好，未发现重大违法违规事件，未有超出原定薪酬方案的例外情况。

薪酬延期支付情况。报告期内，本行将高级管理人员以及对风险有重要影响岗位上的员工纳入延期支付对象。根据延期支付对象职务职级和岗位划分不同计提比例，以 4 年作为支付周期。

四、本行员工情况

截至报告期末，本行共有员工 891 人，平均年龄 39 岁，其中：具有大学本科及以上学历的 600 人，占员工总数的 67.34%，大学本科以下学历的 291 人，占员工总数 32.66%；具有中高级技术职称的 74 人，占比 8.3%；35 周岁（含）以下员工 421 人，占比 47.25%，36-50 周岁（含）员工 348 人，占比 39.06%，50 周岁以上员工 122 人，占比 13.69%。

第五节 公司治理

一、股东大会

2019 年 4 月 28 日，本行股东大会在南充市金鸿大酒店召开，会议审议通过了《董事会 2018 年工作报告》《监事会 2018 年工作报告》《2018 年度财务决算及利润分配方案（草案）》《2018 年度股金分红方案（草案）》《2019 年度财务预算方案（草案）》《南充农商银行章程（2019 年修订草案）》《关于增加注册资本的议案》《2018 年非执行董事薪酬分配方案（草案）》《关于发起人更名的议案》《关于增补第一届董事会董事的议案》《关于增补第一届监事会监事的议案》，

听取了《关于温平等同志不再担任第一届董事会董事、唐海墨同志不再担任第一届监事会非职工监事的报告》等。本行在年度内未召开临时股东大会。

二、董事会

（一）董事会构成情况

本行董事会由 9 名董事组成。

（二）董事会会议召开情况

2019 年 1 月 23 日，召开本行第一届董事会第十二次会议，审议通过了《关于购置市政府新区春风玫瑰园售楼部作为营业网点的议案》《关于聘请成都川衡联合会计师事务所（普通合伙）为外部审计机构的议案》。

2019 年 4 月 8 日，本行召开第一届董事会第十三次会议，会议审议通过了《董事会 2018 年工作报告》《2018 年业务经营报告》《2018 年度财务决算、利润分配报告（草案）》《2018 年度股金分红方案（草案）》《2019 年度财务预算方案（草案）》《南充农商银行章程（2019 年修订草案）》《关于变更注册资本的议案》《南充农商银行股权管理办法》《关于温平同志申请辞职的议案》《关于增补第一届董事会董事的议案》《2018 年非执行董事薪酬分配方案（草案）》等 30 项议案，听取了《2018 年度案防工作报告》《2018 年度三农金融业务执行情况报告》等 10 项报告，学习了《银行业金融机构反洗钱和反恐怖融资管理办法》《关于推进农村商业银行坚守定位 强化治理 提升金融服务能力的意见》等监管规范性文件。

2019 年 7 月 18 日，本行召开第一届董事会第十四次会议，会议通报了《南充农商银行 2019 年上半年业务经营情况》，学习了《中华人民共和国反洗钱法》。

2019年9月19日，本行召开第一届董事会第十五次会议，审议通过了《关于提名雷霆、田伟为南充农商银行执行董事的议案》《关于拟聘任田伟同志为南充农商银行副行长的议案》《关于召开南充农商银行2019年度临时股东大会的议案》《关于四川新动力商贸有限公司申请股权质押的议案》《关于总行办公楼搬迁及变更注册地址的议案》《南充农商银行股东股权质押管理办法》。

2019年12月12日，本行召开第一届董事会第十六次会议，学习了《中国银保监会关于银行保险机构加强消费者权益保护工作体制机制建设的指导意见》《银行保险机构公司治理监管评估办法（试行）》等规范性文件。

（三）董事会专门委员会工作情况

董事会下设战略发展委员会、三农金融服务委员会、风险管理委员会、关联交易控制委员会、合规文化建设委员会、基本建设管理委员会、消费者权益保护委员会、提名与薪酬委员会、审计委员会等九个专门委员会。报告期内，召开专门委员会会议19次。

（四）独立董事履职情况

本行独立董事均出席相关会议，认真审阅各类文件材料，审议表决各项议案，独立发表个人意见或建议，工作时间达到要求，勤勉尽职、忠于职守，能够有效维护本行利益和股东权益。

三、监事会

（一）监事会构成及工作情况

本行监事会由9名监事组成。报告期内，全体监事均能勤勉尽职，依法召开并出席监事会，列席董事会会议，出席各项经营活动，独立提出专业意见；监事会积极开展对本行财务活动、风险经

营和内部控制的监督，以及对董事会、高级管理层及其成员履职情况进行评价，认真履行工作职责。

（二）监事会会议情况

2019年监事会共召开会议4次，审议通过了《2018年度监事会工作报告》《南充农商银行2018年监事会调研工作方案》《选举南充农商银行第一届监事会监事长的议案》等；听取了《南充农商银行2018年度财务状况报告》《南充农商银行2018年度内部审计监督工作报告》；分别组织学习了《银行业金融机构反洗钱和反恐怖融资管理办法》《中国共产党纪律处分条例（2018修订）》。

（三）监事会专门委员会工作情况

监事会下设监督委员会和提名委员会，监督委员会主任委员由监事长担任，提名委员会主任委员由外部监事担任。报告期内，召开监事会专门委员会会议3次，审议了《监事会2018年度工作报告》等议案。

（四）外部监事履职情况

本行外部监事3名，由金融、税务、法律专业人士担任。报告期内，3名外部监事能够积极参加相关会议，认真审阅各类文件材料，审议表决各项议案，独立发表个人意见或建议，有效维护本行和股东权益，勤勉履行外部监事职责。

四、高级管理层情况（含各专业委员会）

本行高级管理层由行长、副行长、董事会秘书及其他高级管理人员组成。高级管理层下设资产负债管理委员会、风险管理委员会、

信贷业务评审委员会等 10 个专业委员会。

五、信息披露情况

报告期内，本行完成 2018 年度报告披露，本行董事会严把报告编制质量关，认真核对财务数据，并承担对财务报告信息真实性、准确性和完整性的最终责任。

六、本行组织架构情况

南充农村商业银行股份有限公司组织架构图

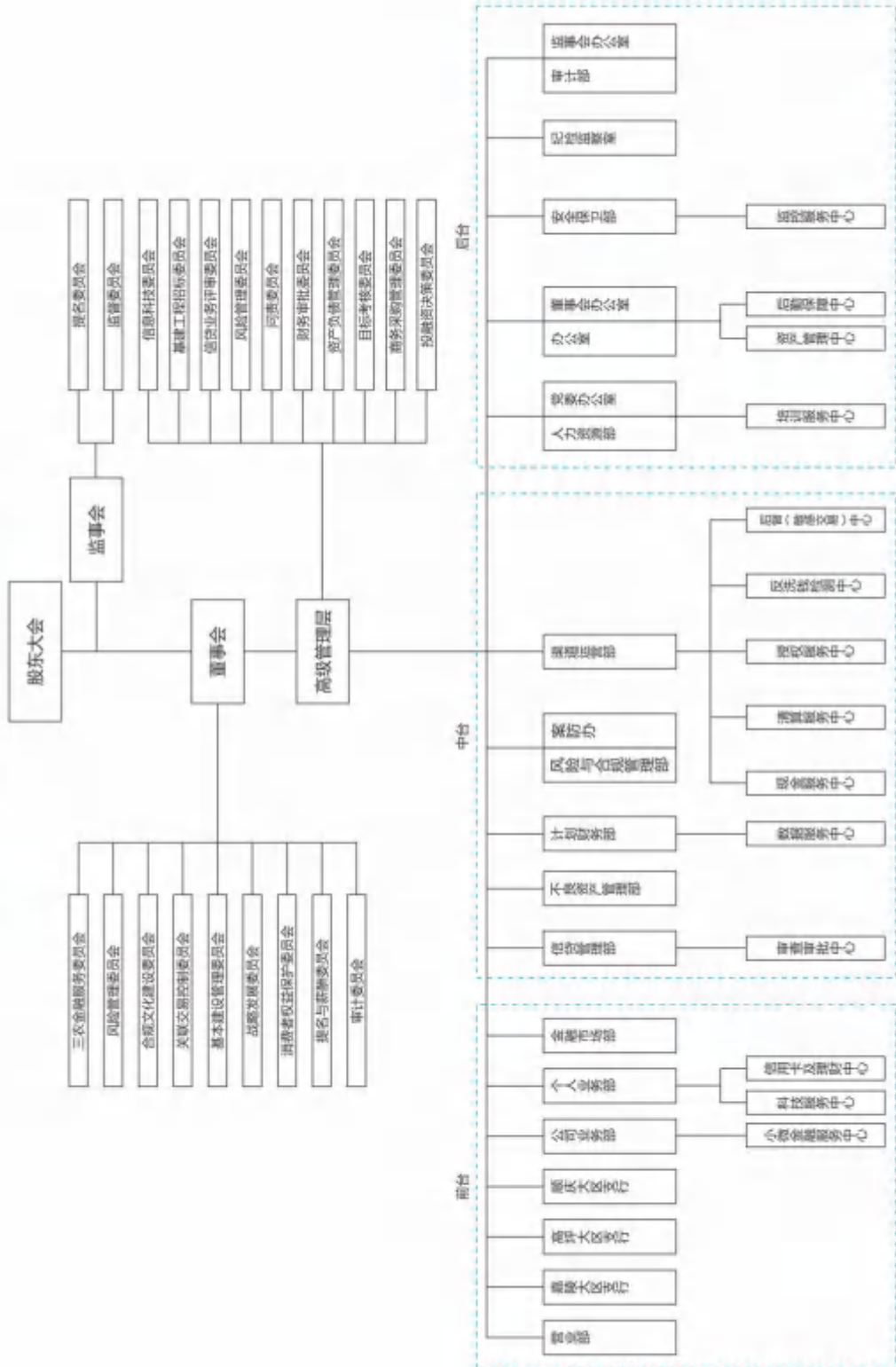

七、本行分支机构情况

序号	机构名称	详细地址	联系电话 (0817)
1	南充农村商业银行股份有限公司	四川省南充市顺庆区南门北街16号恒河外滩1号2号楼138铺和3号楼110铺	2100777
2	南充农村商业银行股份有限公司顺庆支行	四川省南充市顺庆区和平西路245号	2230579
3	南充农村商业银行股份有限公司西华路支行	四川省南充市顺庆区西华大道世纪天骄小区1幢1-33、34及118、120、122、124号	2234150
4	南充农村商业银行股份有限公司搬罾支行	四川省南充市顺庆区搬罾镇育才街66号	2531026
5	南充农村商业银行股份有限公司凤山分理处	四川省南充市顺庆区凤山乡政府街3号	2536006
6	南充农村商业银行股份有限公司渔溪分理处	四川省南充市顺庆区渔溪乡新街1号	2537235
7	南充农村商业银行股份有限公司荆溪支行	四川省南充市顺庆区荆溪街道办事处荆什上街67、70号	2538032
8	南充农村商业银行股份有限公司芦溪支行	四川省南充市顺庆区芦溪镇文卫街32号	2441020
9	南充农村商业银行股份有限公司顺河分理处	四川省南充市顺庆区顺河乡新街16号	2446001
10	南充农村商业银行股份有限公司梵殿分理处	四川省南充市顺庆区梵殿乡交通街93号	2445076
11	南充农村商业银行股份有限公司金台支行	四川省南充市顺庆区金台镇金大路39号	2447052
12	南充农村商业银行股份有限公司灯台支行	四川省南充市顺庆区灯台乡老街14附1号	2449105
13	南充农村商业银行股份有限公司大林支行	四川省南充市顺庆区大林乡正街3号	2448101
14	南充农村商业银行股份有限公司濛溪支行	四川省南充市顺庆区濛溪镇禹王街17号	2461729
15	南充农村商业银行股份有限公司鱼龙分理处	四川省南充市顺庆区鱼龙乡新街2号	2466153
16	南充农村商业银行股份有限公司	四川省南充市顺庆区濛溪镇闹溪河街	2461023

序号	机构名称	详细地址	联系电话 (0817)
	有限公司禹王街支行	78号	
17	南充农村商业银行股份有限公司同仁支行	四川省南充市顺庆区同仁乡育英街35号	2469029
18	南充农村商业银行股份有限公司新复分理处	四川省南充市顺庆区新复乡文化路48号	2468051
19	南充农村商业银行股份有限公司共兴支行	四川省南充市共兴镇南街37号	2467006
20	南充农村商业银行股份有限公司李家支行	四川省南充市顺庆区李家镇商贸街11号	2511777
21	南充农村商业银行股份有限公司桂花分理处	四川省南充市顺庆区桂花乡政府街6号	2519019
22	南充农村商业银行股份有限公司辉景分理处	四川省南充市顺庆区辉景乡辉景街7号	2518001
23	南充农村商业银行股份有限公司龙桂分理处	四川省南充市顺庆区龙桂乡政府街12号	2515009
24	南充农村商业银行股份有限公司双桥分理处	四川省南充市顺庆区双桥镇双丰街25号	2516070
25	南充农村商业银行股份有限公司永丰支行	四川省南充市顺庆区永丰乡农贸街8号	2517073
26	南充农村商业银行股份有限公司高坪支行	四川省南充市高坪区阳春路53号	3331608
27	南充农村商业银行股份有限公司王府井支行	南充市高坪区江东中路5段1号133、134、135、136、137、138铺和望鹤南路138、140、142铺	3391828
28	南充农村商业银行股份有限公司环塔路支行	四川省南充市高坪区环塔路23号	3361647
29	南充农村商业银行股份有限公司河东支行	四川省南充市高坪区高坪镇河东街161号	3332706
30	南充农村商业银行股份有限公司鄢家支行	四川省南充市高坪区鄢家乡新街10号	3438007
31	南充农村商业银行股份有限公司阙家支行	南充市高坪区阙家镇学府上街149号, 151号	3465042
32	南充农村商业银行股份有限公司走马支行	四川省南充市高坪区走马镇新街17号	3505069
33	南充农村商业银行股份有限公司南江支行	四川省南充市高坪区南江乡龙家街12号附1号	3430027

序号	机构名称	详细地址	联系电话 (0817)
34	南充农村商业银行股份有限公司黄溪支行	四川省南充市高坪区黄溪乡正街66号	3507020
35	南充农村商业银行股份有限公司御史支行	四川省南充市高坪区御史乡正街14号	3443031
36	南充农村商业银行股份有限公司斑竹分理处	四川省南充市高坪区斑竹乡政府街59号	3440063
37	南充农村商业银行股份有限公司东观支行	四川省南充市高坪区东观镇新顺街5号	3538035
38	南充农村商业银行股份有限公司会龙支行	四川省南充市高坪区会龙镇兴康街119号	3450060
39	南充农村商业银行股份有限公司老君支行	四川省南充市高坪区老君镇青岗路47号、49号、51号、53号、55号	3500046
40	南充农村商业银行股份有限公司佛门支行	四川省南充市高坪区佛门乡南街1号	3313074
41	南充农村商业银行股份有限公司马家支行	四川省高坪区马家乡正街33号	3515017
42	南充农村商业银行股份有限公司胜观支行	四川省南充市高坪区胜观镇胜磨街2号	3455031
43	南充农村商业银行股份有限公司小龙支行	四川省南充市高坪区小龙街道办事处江东北路四段15号、16号	3540433
44	南充农村商业银行股份有限公司粟香街分理处	四川省南充市高坪区佛门乡粟香下街68号	3315005
45	南充农村商业银行股份有限公司幸福街分理处	四川省南充市高坪区长乐镇幸福街53号	3418076
46	南充农村商业银行股份有限公司喻家分理处	四川省南充市高坪区喻家乡金喻街	3447002
47	南充农村商业银行股份有限公司龙门支行	四川省南充市高坪区龙门街道办事处华龙大道2幢1层233号	3586529
48	南充农村商业银行股份有限公司石圭支行	四川省南充市高坪区石圭镇中街	3470013
49	南充农村商业银行股份有限公司溪头支行	四川省南充市高坪区溪头乡横街34号、34号附1号、34号附2号、34号附3号	3475009
50	南充农村商业银行股份有限公司永安支行	四川省南充市高坪区永安镇南前路12号	3460157
51	南充农村商业银行股份	四川省南充市高坪区东观镇正街18号	3538149

序号	机构名称	详细地址	联系电话 (0817)
	有限公司大桥分理处		
52	南充农村商业银行股份有限公司江陵支行	四川省南充市高坪区江陵镇万寿街27号、29号	3550015
53	南充农村商业银行股份有限公司螺溪支行	四川省南充市高坪区螺溪镇正街	3557014
54	南充农村商业银行股份有限公司隆兴分理处	四川省南充市高坪区隆兴乡长兴街112号附1号	3435012
55	南充农村商业银行股份有限公司青莲支行	四川省高坪区青莲街道办事处阳光路33号	3310041
56	南充农村商业银行股份有限公司青居支行	四川省南充市高坪区青居镇淳佑大道	3481041
57	南充农村商业银行股份有限公司都京支行	四川省南充市高坪区都京镇正街	3300529
58	南充农村商业银行股份有限公司青松分理处	四川省南充市高坪区青松街道办事处景祥街20号	3317049
59	南充农村商业银行股份有限公司长乐支行	四川省南充市高坪区长乐镇工业街7号附1-9号	3419833
60	南充农村商业银行股份有限公司擦耳支行	四川省南充市高坪区擦耳镇信用街16号	3554334
61	南充农村商业银行股份有限公司嘉陵支行	四川省南充市嘉陵区都尉路2号	3638211
62	南充农村商业银行股份有限公司耀目路支行	四川省南充市嘉陵区耀目路2段101、102号	3631893
63	南充农村商业银行股份有限公司嘉南路支行	四川省南充市嘉陵区嘉南路4段26号	3661751
64	南充农村商业银行股份有限公司李渡支行	四川省南充市嘉陵区李渡镇团结中路23号	3891319
65	南充农村商业银行股份有限公司正河街支行	四川省南充市嘉陵区李渡镇正河街13号	3892613
66	南充农村商业银行股份有限公司土门支行	四川省南充市嘉陵区土门乡榕荫街2号	3894134
67	南充农村商业银行股份有限公司吉安支行	四川省南充市嘉陵区吉安镇正安街72号	3898184
68	南充农村商业银行股份有限公司临江分理处	四川省南充市嘉陵区临江乡正临街4号	3895448

序号	机构名称	详细地址	联系电话 (0817)
69	南充农村商业银行股份有限公司双店支行	四川省南充市嘉陵区双店乡正店街74号	3893239
70	南充农村商业银行股份有限公司金凤支行	四川省南充市嘉陵区金凤镇金盛街1号	3811014
71	南充农村商业银行股份有限公司华兴支行	四川省南充市嘉陵区华兴乡吉欣街69号	3816150
72	南充农村商业银行股份有限公司安福支行	四川省南充市嘉陵区安福镇正福街12号	3814213
73	南充农村商业银行股份有限公司大同分理处	四川省南充市嘉陵区大同乡大金街20号	3813078
74	南充农村商业银行股份有限公司白家支行	四川省南充市嘉陵区白家乡新街16号	3815178
75	南充农村商业银行股份有限公司安平支行	四川省南充市嘉陵区安平镇高桥街1号	3841011
76	南充农村商业银行股份有限公司盐溪分理处	四川省南充市嘉陵区盐溪乡金溪街19号、21号、23号、25号、27号、29号、31号	3844078
77	南充农村商业银行股份有限公司桥龙分理处	四川省南充市嘉陵区桥龙乡正龙街6号	3845072
78	南充农村商业银行股份有限公司龙岭支行	四川省南充市嘉陵区龙岭镇飞龙街34号	3817221
79	南充农村商业银行股份有限公司大通支行	四川省南充市嘉陵区大通镇人民西街3号	3761089
80	南充农村商业银行股份有限公司天星支行	四川省南充市嘉陵区天星乡永兴街75号	3766101
81	南充农村商业银行股份有限公司新庙支行	四川省南充市嘉陵区新庙乡兴隆街4号	3763033
82	南充农村商业银行股份有限公司大兴支行	四川省南充市嘉陵区大兴乡兴政街16号	3765010
83	南充农村商业银行股份有限公司大观支行	四川省南充市嘉陵区大观乡观正街21号	3767079
84	南充农村商业银行股份有限公司龙蟠支行	四川省南充市嘉陵区龙蟠镇龙兴路54号附101号1幢1层	3711073
85	南充农村商业银行股份有限公司桃园分理处	四川省南充市嘉陵区桃园乡文元街8号	3715987
86	南充农村商业银行股份有限公司	四川省南充市嘉陵区太和乡阳和街1号	3716299

序号	机构名称	详细地址	联系电话 (0817)
	有限公司太和支行		
87	南充农村商业银行股份有限公司集凤支行	四川省南充市嘉陵区集凤镇正街20号	3713623
88	南充农村商业银行股份有限公司里坝支行	四川省南充市嘉陵区里坝镇嘉陵府街11号	3714246
89	南充农村商业银行股份有限公司金宝支行	四川省南充市嘉陵区金宝镇和祥街18号	3731309
90	南充农村商业银行股份有限公司三会支行	四川省南充市嘉陵区三会镇信用巷10号	3735820
91	南充农村商业银行股份有限公司积善支行	四川省南充市嘉陵区积善乡正善街84号	3733719
92	南充农村商业银行股份有限公司龙泉支行	四川省南充市嘉陵区龙泉镇金龙路4号	3737430
93	南充农村商业银行股份有限公司七宝寺支行	四川省南充市嘉陵区七宝寺镇晏家街20号	3736562
94	南充农村商业银行股份有限公司西兴支行	四川省南充市嘉陵区西兴镇横街4号	3782078
95	南充农村商业银行股份有限公司花园支行	四川省南充市嘉陵区花园乡铧尖沟村1社	3785050
96	南充农村商业银行股份有限公司双桂支行	四川省南充市嘉陵区双桂镇会馆街2号	3783010
97	南充农村商业银行股份有限公司石楼分理处	四川省南充市嘉陵区石楼乡大阳街18号	3784074
98	南充农村商业银行股份有限公司礼乐支行	四川省南充市嘉陵区礼乐乡前街185号	3717038
99	南充农村商业银行股份有限公司文峰支行	四川省南充市嘉陵区文峰镇正街55号	3866370
100	南充农村商业银行股份有限公司曲水支行	四川省南充市嘉陵区曲水镇灰桥街238号	3861008
101	南充农村商业银行股份有限公司河西支行	四川省南充市嘉陵区河西乡正街8号	3863032
102	南充农村商业银行股份有限公司移山支行	四川省南充市嘉陵区移山乡欣府街1、3、5、7、9号	3862049
103	南充农村商业银行股份有限公司木老支行	四川省南充市嘉陵区木老乡吉良街18号	3786114

序号	机构名称	详细地址	联系电话 (0817)
104	南充农村商业银行股份有限公司世阳支行	四川省南充市嘉陵区世阳镇正阳街8号	3843130
105	南充农村商业银行股份有限公司一立支行	四川省南充市嘉陵区一立镇新街25号	3768160
106	南充农村商业银行股份有限公司果城支行	四川省南充市顺庆区白土坝308号4幢1层1310号	2532088
107	南充农村商业银行股份有限公司马市铺支行	四川省南充市顺庆区果州大道马市铺1-3-5号	2600502
108	南充农村商业银行股份有限公司西门支行	四川省南充市顺庆区科苑街143号西门市场七号楼1楼	2234150
109	南充农村商业银行股份有限公司新建支行	四川省南充市顺庆区北湖路448号	2801336
110	南充农村商业银行股份有限公司五里店支行	四川省南充市顺庆区延安路277号	2602349
111	南充农村商业银行股份有限公司濛华支行	四川省南充市顺庆区濛华北路一段117号2幢1层119、121、123、125、127、129铺，2层203铺。	2808117
112	南充农村商业银行股份有限公司大北街支行	四川省南充市顺庆区大北街81、83、85号	2290928
113	南充农村商业银行股份有限公司清溪支行	高坪区东顺路99号	3333317
114	南充农村商业银行股份有限公司鹤鸣支行	四川省南充市高坪区江东大道紫薇花园第7幢一层1130至1136铺	3631222
115	南充农村商业银行股份有限公司火花支行	四川省南充市嘉陵区火花路151、153、155、157、159、161、163号	3631222
116	南充农村商业银行股份有限公司陈寿路支行	四川省南充市嘉陵区陈寿路236、238、240、242、244号	3631142
117	南充农村商业银行股份有限公司天庐支行	四川省南充市嘉陵区火花镇原7村5幢1层101.102.103.104.105号	2329266

八、参股发起设立的其他农商银行情况

截止报告期末，本行未参股发起设立其他农商银行。

九、本行公司治理整体评价

报告期内，本行在省联社党委坚强领导下，在人行、银保监

等部门关心指导下，积极唱响“在农信、爱农信、干农信”工作主旋律，大力实施全面高质量发展战略，不断强化顶层设计，统筹协调、系统推进组织架构优化和流程再造，进一步厘清了“三会一层”的职责边界，公司治理水平得到有效提升。

第六节 董事会报告摘要

一、总体情况

2019年，本行董事会认真贯彻落实省联社和行业监管部门要求，坚持稳中求进工作总基调，围绕“强基固本、开拓创新、提质增效”总体思路，勤勉履职尽责，较好地完成了股东大会确定的各项工作任务。

二、2019年主要工作

（一）强化党对公司治理的领导

董事会深入学习贯彻党的十九大精神，牢固树立“四个意识”，坚定“四个自信”，做到“两个维护”，坚持党的领导，充分发挥党委总揽全局、协调各方的领导作用。按照“党委研究讨论是董事会、经营管理层决策重大问题的前置程序”的要求，重大决策部署均经本行党委会审议通过。

（二）认真执行股东大会决议，依法合规议事决策

董事会按照本行《章程》及监管要求，紧扣股东大会确定的年度各项工作任务，重点围绕优化发展战略、完善公司治理、财务预决算等重大事项开展工作，组织召开董事会5次，审议通过38项议案，形成38个决议；组织召开股东大会1次，审议通过11项议案，形成11个决议，做到了科学决策、民主决策，充分

发挥了战略引领和机制保障作用，切实推动了股东大会和董事会各项决议执行到位。

（三）优化发展战略，推动全行改革发展

董事会结合中国宏观经济和金融业态出现的新特点、新变化，制定了 2017 年至 2021 年战略发展规划，确定了未来五年向“四川农信第一方阵迈进”的战略目标及改革发展具体工作规划，引领各项业务持续健康发展。一是存贷规模快速增加。2019 年末，各项存款余额 259.61 亿元，比年初净增 24.26 亿元，增幅 10.31%；各项贷款余额 147.07 亿元（含票据 12.03 亿元），比年初净增 15.19 亿，增幅 11.52%。二是质量效益稳中向好。2019 年末，不良贷款余额 5.34 亿元，比年初下降 0.96 亿元；不良贷款率 3.63%，比年初下降 1.15 个百分点；实现各项财务收入 14.20 亿元，同比增加 0.23 亿元，增幅 1.58%；利润总额 1.51 亿元，同比增加 0.16 亿元。三是监管指标持续优化。2019 年末，本行不良贷款余额 53378 万元，不良贷款率 3.95%（贷款扣除贴现计算），分别较年初减少 9616 万元、1.18 个百分点。核心一级资本充足率 10.21%，资本充足率 11.32%，拨备覆盖率 153.56%，比年初增加 6.2 个百分点，抗风险能力明显提高。

（四）坚持问题导向，全面加强公司治理和董事会自身建设

董事会高度重视各级监管部门对本行公司治理检查发现的问题，专门组织学习研究，并坚持以问题为导向，制定了整改方案，落实了整改责任人和整改时限，全面加以整改。一是为加强本行银行股权管理，规范本行股东行为，弥补监管短板，根据《商业银行股权管理暂行办法》的相关规定，不断完善本行股权管理，

制定了《股权管理暂行办法》及《股东股权质押管理办法》，促进本行持续健康发展。二是不断加强董事会自身建设。根据公司治理的要求，在董事缺位时，及时对董事进行增补。三是为提高本行董事会加强对重大关联交易的管理，确保董事会对经营管理层的有效监督，强化本行董事会决策功能，完善治理结构，根据省联社《关于加强行社内部人和股东关联交易管理有关事项的通知》要求，逐步完善关联方名单。四是及时组织学习监管法规和监管部门风险提示等制度文件，督促董事会成员发表意见和建议，积极提出议案，确保履行到位。

（五）发挥引领作用，督促经营管理层高效履职

董事会定期听取经营管理层汇报并督促经营管理层严格执行董事会通过的各项战略、政策和规章制度，严格按照《章程》及董事会授权开展经营管理活动，确保全行高质量发展。

1. 基础客户营销扎实推进，社会声誉受到好评。一是社保卡营销创造奇迹。全行社保卡总量突破 100 万张，市场份额提升约 40 个百分点，激活率较年初提高 35 个百分点。二是 ETC 发行全市领先。不到三个月时间，ETC 营销突破 2 万户，实现了从无到有的突破，由少到多的飞跃，ETC 发行量和完成率均位居南充农信第一名。三是开展“整村授信”和“走千访万”工作试点。全年新增 4 个助农取款金融服务站、128 个助农取款金融服务点。在三区分别进行了“整村授信”和“走千访万”试点，举行了“整村授信”集中签约仪式和 PPT 成果展示会。广大干部员工形成了市场大有潜力、大有希望，亟待去发现和挖掘的共识。

2. 抓实基层基础，推动业务发展。一是全面推行经营管理目

标综合考评和绩效工资、业务营销费用计价考核，使“绩效工资凭贡献挣、营销费用凭业绩配”“凭市场份额、人均水平论英雄”等考评导向得到较好体现，充分激发了干部员工的内生动力，彻底改变了过去存在的开门红后存款大起大落的现象，业务发展的稳定性大幅提升。二是坚持以市场为导向、客户为中心，通过分析市场、研究对手，有针对性地推出了“顺薪贷”“尚学贷”等10余种贷款产品，首发“利您存”“大额存单”等存款产品，全方位满足了不同类型客户的金融需求。

3. 强力压降不良贷款，不断改善经营环境。坚持“不计一切收不良”的工作基调，从保稳定、保发展、保形象的高度，克服各种困难，2019年末，不良贷款占比3.63%，创历史新低。

4. 厘清发展战略，优化顶层设计。一是明晰经营理念。针对业务经营管理中存在的突出问题，提出了“以法制化为遵循、以市场化为准则、以人性化为依归”的总体发展方略，坚持“小中大”齐抓，“全面均衡发展、全面市场营销、全面风险管控”、“农村市场寸土不失，城区市场寸土必争”等系列经营思路，及时纠正业务经营中“重大轻小、重放轻管、重城轻农”等错误倾向，引导全员端正经营理念，回归市场定位，做实基础业务，做强个人业务，做优公司业务。二是优化组织架构。根据业务发展需要，及时开展调查评估，进一步优化了组织架构，对总行部室职责进行调整，对全行各部室、机构进行定员定编，并进一步优化了城区网点布局。三是优化人力资源配置。按照公开、公平、公正原则开展人才盘点和后备干部选拔工作，在全行共计选拔各层级后备干部50名、各类专业后备人才38名，畅通了干部员工职业晋

升通道。坚持大稳定、小调整、业绩导向和人岗相适的原则，对部分干部进行了调整，形成了干部能上能下、能升能降的选人用人机制。

5. 强化内控管理，筑牢发展根基。一是加大教育培训力度，建立了覆盖各大区支行、各片区支行的视频会议系统，形成了每周二晚集中学习制度，特别是针对严重违规行为人员开办了“知敬畏、守底线”合规培训专班，培养其主动合规、自觉合规意识，达到“学习提升”与“整改提升”的目的。二是加大检查问责力度，切实加强管控薄弱、风险突出、风险事件及案件易发、频发、高发业务和环节的操作风险防控工作。三是加强安保案防工作，扎实开展案件警示教育，深入推进案件（风险）专项治理，稳妥处置小叶公司融资担保案件等工作，基本实现了保稳定、保业务、保声誉、控风险的目标。

三、2020年重点工作

（一）完善公司治理，提升总体决策水平

根据监管要求的变化，适时完善董事会相关制度，进一步明晰“三会一层”的职责边界，充分发挥专门委员会委员、董事、独立董事作用，进一步提高董事会科学决策水平，促进各专门委员会议事效率和质量的不断提高，建立适应高效管理和稳健快速发展要求的运行机制，提高工作效率和履职质量，全面提升决策水平和管理能力，推动公司治理规范化。同时，依法依规做好董事会换届工作。

（二）强化内控管理，提升风险防控水平

强化内部管理，狠抓监督防范，稳妥有序处置已出现的风险

事件，全面加强员工思想政治教育，积极疏导负面情绪，严防各类舆情，统筹抓好党风廉政、反腐败和安保案防等工作，全力防风险、促和谐、保稳定。进一步优化管理体制，完善经营机制，破除发展屏障，充分释放改革红利，不断凝聚攻坚克难的动能和智慧，开创全行全面高质量发展新局面。

（三）加强文化引领，加快推进企业合规文化建设

围绕“强基固本、开拓创新、提质增效”总体思路，遵循法制化、市场化、人性化发展理念，强化发展举措，推动业务经营迈上新台阶。强力推进合规银行建设，从最基本的制度、最基本的操作、最基本的管理抓起，全面夯实基础工作，提升合规经营意识，强化制度执行和追责问责，强力遏制违规违纪行为发生，加快推进企业合规文化建设。

第七节 监事会报告摘要

一、2019年主要工作

（一）持之以恒，保障监事会规范运行

1. 定期召开监事会会议，列席“三会一层”的相关会议。2019年全年，本行共组织召开监事会会议4次，审议通过26项议案，听取业务经营、风险管理、财务活动等情况报告9个。全年监事会成员共出席股东大会1次，列席董事会会议4次，列席财审会、贷审会、基建招投标和大宗物品采购、行长办公会102次。会上，监事均能积极议事，认真审议、听取会议议案，就关注事项发表客观、独立意见，忠实、勤勉地履行职责。通过参加、列席各类会议，使监事会更及时全面获取本公司经营管理各方面的信息，

提升了监督水平。

2. 加强自身建设。一是加强学习调研。2019年组织监事会成员学习法人治理、监管规定、经济金融知识、审计知识等，不断提升自身综合素质，增强履职能力。不定期带领职工监事深入基层座谈交流、听取汇报、访谈答疑、数据分析等，对金融服务、全面风险管理、不良资产处置、案件防控等工作开展调研，并根据基层实际提出意见和建议。二是认真审议各类报告。2019年，审议并表决通过《2018年度监事会工作报告》、《监事会对董事会、监事会和高级管理层及其成员2018年的履职评价报告》、《监事会对2018年利润分配预案(草案)的意见》以及《监事会对2018年度年报审计报告的意见》，积极发挥了监事会的监督作用。聘任汪小兰为股东监事，增补郭怀勇、孙杰为外部监事，改选毕兴武、任晓音为职工监事。三是加强外部监事履职管理，3名外部监事按照专委会分工完成了各项工作任务，结合南充农商行实际开展了调研并撰写了调研报告，3名外部监事在本行累计工作时间均超过15天。监事会重视与董事会、高管层沟通，不断完善监事长与董事长、行长“三长”沟通机制，定期和不定期通过会议、微信群等方式及时向董事会、高管层及监事传递监督管理信息。

3. 提升监督履职效能。紧紧围绕本行中心工作，制定2019年监事会工作意见，引领监事会年度工作；进一步明确监事会下设各专门委员会工作职责，确保履职事项、重点事项和能力建设事项推进实施，助推履职目标顺利实现；坚持“寓监督于服务”理念，积极建言献策，全年共向高级管理层提交建议15条。

4. 积极整改公司治理问题。针对2019年公司治理监管中存在

的问题，本行高度重视检查发现问题，积极落实整改工作。

5. 规范履职评价。2019年一季度，监事会按要求完成了2018年度董、监事、高管的履职评价报告，并加强了考评过程中与董事、高管的沟通、监督和提示，将履职评价结果向股东大会和监管部门进行了报告。评价涉及董事9名、监事7名、高级管理人员7名，履职评价均为“称职”。同时，监事会定期组织监事学习监管新规，进一步熟悉了监事会运作流程，规范了监事会工作机制，提升了监事会工作人员履职能力。

（二）突出重点，将监督工作落到实处

1. 强化董事会决策监督。围绕法人治理目标，监事会积极参与董事会审议、决策过程，在参与中发挥监督作用。就董事会会议有关提案、决议进行认真研究和讨论，充分发表意见建议，切实履行公司《章程》赋予的职责。通过列席董事会会议全程参与，在加强党的建设、推动改革创新、完善法人治理结构、加强防范风险等方面作出的一系列重大决策，为推进本行科学发展奠定坚实基础。

2. 强化经营管理监督。监督经营管理层认真执行董事会决定，切实履行职责，组织、指导和督促本行深化改革，加快发展，强化管理。一是对重大事项的决定和实施发表意见和建议，增强了决策的科学性和措施的有效性，推动了股东大会和董事会确定的年度目标实现。二是及时了解经营管理相关信息，对合法性、合规性和程序性进行监督，实施对经营活动的有效监督。三是认真审议2019年财务决算和2020年财务预算方案，积极参与重大财务活动、大额贷款发放、基建招标、大宗物品采购等重大经营活

动事中和事后监督，积极参与财务、信贷、人事等重要制度的修订完善，有效保障了依法合规经营。

3. 强化财务活动监督。监事会通过监督本行 2019 年财务管理活动，核实财务报告，报告期内的财务状况及经营成果反映真实、有效。报告期内，主要核心监管指标：资本充足率 11.52%，拨备覆盖率 153.63%，单一客户贷款集中度 8.54%。2019 年，累计实现财务总收入 14.47 亿元，同比增加 0.46 亿元，增长 3.28%，实现净利润 1.14 亿元。本期流动性比例为 77.17%，满足不得低于 25% 的监管要求；本期核心负债依存度 75.97%，满足不得低于 60% 的监管要求。

4. 强化内部控制监督。一是监事会按照监管部门要求，监督本行开展了抵债资产、财务费用、资金业务、印章管理、借、冒名贷款排查，排查面达 100%；二是按照“从严整治、合规经营、预防为主、内控优先、惩教结合、综合治理”的原则，监事会从队伍培训、内控检查等方面进行监督。监督开展案件警示教育活 动，对信贷、柜面、电子银行等重点领域业务进行检查，监督开展案件（风险）专项治理，进一步消除了风险隐患；三是为全面提升本行风险控制能力，加强了“三道防线”整固工程建设监督，将防线风险端口前移，做到事前化解，事中处置。

5. 强化风险管理监督。本行建立了分工明确、职责清晰、相互制衡、运行高效的风险管理组织架构，董事会下设风险管理委员会，董事会对风险管理承担最终责任，高级管理层作为风险管理的执行主体。始终把依法合规经营和风险防控放在更加突出位置，增强风险危机意识，建立良好风险偏好，实施“全面覆盖、

重点突出”的风险管理举措，坚持按照政策制定、识别、计量、监测、控制五个环节流程化管理。监事会监督本行通过采取依法合规的现金清收、重组、以资抵债等方式，全力清收处置不良贷款。截至 2019 年末全行不良贷款占比 3.63%。

6. 强化违规问题整改。监事会督促有关部门对各类检查发现的违规问题，不断加大问责处理力度，形成了强大的震慑力。

二、2020 年工作计划

（一）注重学习，进一步加强自身建设。2020年，本行将进一步完善法人治理结构，强化自我约束机制，规范监督行为是履行章程、推动本行深化改革和加快发展的要求，为此本行监事会将及时组织监事学习监管文件，参加相关培训，赴同业开展交流，学习先进履职经验。从制度完善、能力提高、措施加强等方面加强自身建设，提升履职水平和能力。

（二）抓住重点，在监督中推动业务发展。紧紧围绕制度规范、规模效益、资产质量、风险管控等工作重点，在参与决策和支持经营管理活动中发挥监督职能作用，促进本行各项业务稳健发展。

（三）创新方法，提高监督管理工作质效。继续发扬脚踏实地、求真务实的工作作风，把监事会工作与业务经营工作紧密结合起来，以序时审计、专项检查、督导调研等方式为抓手，不断改善、创新工作方法，提高工作实效。

（四）加强教育，提高全员合规经营意识。以“三年合规文化建设活动”为契机，加强对全行员工规章制度、业务知识方面的教育培训，进一步增强员工的合规意识，将“做合规员工、办

合规业务、建合规银行”的理念入脑入心，保障全行依法合规经营，推动南充农商银行各项工作再上台阶。

第八节 风险管理和内部控制

一、风险管理组织体系及制度建设情况

根据《南充农商银行全面风险管理办法》规定，本行建立分工明确、职责清晰、相互制衡的风险管理组织架构：总行董事会建立和保持有效的风险管理体系，对风险管理承担最终责任；董事会下设风险管理委员会，根据董事会授权履行风险管理职责；监事会负责监督风险管理体系的建立和运行；高级管理层是风险管理的执行主体，对董事会负责；风险与合规管理部，牵头实施风险管理体系，履行全面风险的日常管理，风险与合规管理部与业务部门保持独立。

二、报告期风险管理

（一）各类风险状况

1. 信用风险。贷款方面，2019年末，本行不良贷款余额53378万元，不良贷款率3.95%（贷款扣除贴现计算），分别较年初减少9616万元、1.18个百分点。

2. 市场风险。一是营商环境恶化。受宏观经济持续下行的影响，近年来居民收入增长放缓，南充居民的消费能力下降，实体经济倒闭或发展陷入困难，南充本地中小微企业孵化成功率低，营商环境持续恶化最终导致合理信贷需求的下降。二是房地产价格走低。南充房地产市场在经历2017年至2018年高速增长期，甚至增长幅度一度跃升全国城市前三，在国家新一轮调控措施出台后，市场逐渐降温，房地产价格的走低，使得本行涉房地产行业贷款、房地产抵押贷款的风险加大。三是利率风险增大。随着

利率市场化进程加剧，银行间激烈的市场竞争导致利率波动较大，各行纷纷提高存款利率、降低贷款利率，致使本行存贷利差逐年收窄、支出和成本增大、收入和利润减少。

3. 操作风险。本行在符合新巴塞尔资本协议和流程银行建设的需要和全面风险管理要求的长期目标指导下，进一步健全内控体系，不断提升操作风险防控水平。不断健全和完善各项制度的可操作细则，通过集中授权、事后监督、敏感预警三大监督系统，进一步加强对柜面业务的审核监督，加强全流程管理，有效防控操作风险，堵塞风险漏洞。

4. 流动性风险。本行董事会是流动性风险管理的最高决策机构，董事会风险管理委员制定流动性管理目标及工作方法，高级管理层负责制定识别、计量、监测等工作措施的落实和督导。本行在计划财务部设立流动性风险监测岗，建立了流动性监测、预警机制，通过 1104 报表分析系统每月关注流动性比例情况变化、每季开展的流动性风险自查和压力测试等方式，对流动性变化异常及时进行预警，重点关注资产负债期限的匹配情况，以及分析近期的同业拆借、债券投资、理财等业务给现金流带来的影响，能在第一时间发现流动性存在的潜在风险，及时调整资产负债结构和资金运营方向。2019 年末，本行存贷比例为 56.65%，较年初上升 2.31 个百分点；超额备付金率 2.09%、核心负债比率 75.97%、流动性比率 77.17% 大于监管指标（25%）、流动性缺口率 -4.79%、存款偏离度 0.62%；90 天内到期的流动资产 510911.88 万元、90 天内到期的流动负债 529948.69 万元，流动性缺口 -24491.66 万元，流动性缺口率 -4.79% 大于监管指标（-10%）；本行存款较为稳定，未出现过资金来源大幅异常变动的情况，流动性偿债能力较强，且有充足的流动性资产偿付流动性负债。本

行对 2019 年 12 月流动性风险监测自我评估为良好。

5. 声誉风险。主要是由客户投诉、网络舆情及信访引起的声誉风险，本行成立了金融消费者权益保护工作领导小组，明确了职责分工及处理流程，很好的化解了客户投诉产生的声誉风险。

（二）风险管理策略、风险偏好和风险限额的执行情况

1. 风险管理策略和风险限额执行情况。本行的风险管理策略主要是实施限额管理，限额管理内容主要包括不良资产率、不良贷款率、资产损失准备充足率、拨备覆盖率、客户授信集中度、客户关联度、贷款迁徙率等指标的具体量化。为有效控制风险，本行将资产质量、内部控制、案防目标等风控指标以任务形式分配到各机构、部门，做到责任明确，目标清晰；二是强化绩效考核，督促机构及时处置和化解风险，将风险控制的有效范围。

2. 风险偏好执行情况。本行的风险偏好类型属于风险回避者，实行审慎经营，最大限度控制风险，在风险和利润面前始终把风险放在第一位。同时，本行根据战略目标、经营计划、资本规划、绩效考评等机制的衔接制定了本行的风险偏好，本行风险偏好包含资本类、收益类、流动性、特定风险类和其他类五个维度构成，以定量和定性相结合的方式阐述，反映本行面临的主要利益相关人的期望，并覆盖所识别出的本行经营中面临的所有重大风险。并规定每年对风险偏好至少评估一次，各业务条线负责与本专业相关的风险偏好指标在本部门的贯彻和实施，协助风险管理部门按照风险偏好监测风险状况，对于触发偏好预警水平或违反偏好的情况应及时通知风险管理部门，并与风险管理部门及相关管理层和委员会一同制定行动方案，对预警触发和偏离偏好的情况加以应对。

（三）风险管理政策和程序情况

1. 风险管理政策情况。本行根据风险管理的原则和要求，结合本行的整体发展战略，制定了覆盖所有业务和管理环节的政策和程序，建立风险管理制度体系。包括：确定风险偏好，制定与本行的发展规划、资本实力、经营目标和风险管理能力相适应的风险管理政策。

2. 风险管理程序情况。本行的风险管理流程由风险管理政策制定、识别、计量、监测、控制五个环节组成。风险管理流程由风险与合规管理部负责牵头实施，督促各机构、部门进行风险处置或化解，对重大风险及时上报风险管理委员会，由风险管理委员会审议并制定相关措施，再由风险与合规管理部落实。

（四）管理信息系统和数据质量控制机制情况

当前，本行依托省联社建立了 SC6000z 业务系统、贷款业务系统、资金业务管理系统、评级授信系统、小额农贷系统、运行管理系统、经营查询系统、集中报送系统、反假币报送系统、客户关系管理系统、贷款与投资风险监测系统、敏感交易预警系统等业务管理系统，用来识别、计量、评估、监测所有类别的重要风险。与此同时，本行各业务条线部门对重要数据和重大风险还专门建立子手工台账，并实行由专人进行汇总上报，确保风险管理数据质量的及时性、准确性和全面性。

三、内部控制和全面审计情况

（一）内部控制情况。当前，本行的内部控制体系按《商业银行内部控制指引》设立“三道防线”，业务部门为第一道防线，通过自我评估、自我检查、自我整改、自我培训来履行业务经营过程中的自我风险控制职能。风险与合规管理部为第二道防线，牵头内部控制体系的统筹规划，组织落实和检查评估，制定内控政策和重要制度办法；对第一道防线制定的各项规章制度和内控

要求进行审查，并对执行情况开展检查，监督整改。审计部为第三道防线，履行内部控制和操作风险管理的监督职能，负责对内部控制的充分性和有效性进行审计，及时报告审计发现的问题，并监督整改；审查评价并督促改善经营活动、风险管理、内部合规及公司治理的效果，对各业务条线及营业机构内部控制情况进行独立客观评价并提出工作改进建议，对违规行为提出处理建议。

（二）审计体系情况。本行董事长是内部审计工作第一责任人，对内部审计工作负总责；负责主持研究制定年度审计工作意见和重点，保障内部审计部门履行职责所必须的工作条件，定期听取审计工作汇报等。监事长负责健全完善内部审计制度及内审工作的管理运行，组织开展内部审计工作，对审计发现问题提出整改意见及问责处理建议，研究审计成果运用机制及审计队伍建设，督查审计项目质量及审计人员从业纪律等。审计部为内部审计日常管理部门。本行将全面风险管理纳入内部审计范畴，定期审查和评价全面风险管理的充分性和有效性；实行序时审计和专项审计相结合的方式，定期向监事会等提交审计报告，监事会针对内部审计发现的问题，督促高级管理层及时采取整改措施，同时，审计部及时跟踪检查整改措施的实施情况，及时向董事会提交有关报告。

第九节 社会责任报告

2019年，本行坚持“服务三农、服务小微、服务地方经济”的市场定位，紧紧围绕市委市政府“建设成渝第二城，争创全省经济副中心”战略部署，扎实推进合规银行、智慧银行、主力军银行建设，全面履行了社会责任。

一、坚守战略定力，践行普惠金融责任

（一）服务地方经济，发挥地方金融主力军作用

南充农商银行是市辖区内机构人员最多、辐射范围最广、市场份额最大的本地银行。2019年末存贷规模突破400亿元大关，较年初净增51.6亿元，增幅14.05%，同比多增16.8亿元，全年上缴税费1.5亿元、代收税费12.5亿元。坚持把所有资金用于本地、用于重点、用于民生，全年支持地方政府发债约20亿元，牵头对西充海绵城市项目发放银团贷款10亿元，向将军路大桥、中法农业科技园、高坪天然气管线改造等“155”战略重点项目发放贷款约40亿元。出资约1700万元免收客户开户费、工本费、年费、跨行转账手续费，出资约1200万元免费为80万客户办理社保卡，出资约300万元免费向2万用户赠送ETC设备。总行营业部首批入驻川东北金融中心，在嘉陵南湖、顺庆火车北站片区建设了新网点。

（二）助力乡村振兴，发挥农村金融主力军作用

与高坪区人民政府签订了乡村振兴战略战略合作协议，整体授信120亿元。2019年末全行涉农贷款余额达到90.16亿元，占贷款总额的61.30%，占市辖区各金融机构涉农贷款总额的80%以上。在全行共设立金融服务站37处、金融服务点832处，布放ATM机277台、银联POS机860台、Epos自助服务终端863台，实现了“日常金融不出户、基础金融不出村、综合金融不出镇”的目标。累计发放扶贫小额信贷1.76万户、金额4.3亿元，发放产业扶贫贷款9.88亿元，项目精准扶贫贷款3.98亿元，占市辖区金融机构扶贫贷款总额的90%以上。积极化解扶贫小额信贷风险，全年核销扶贫小额信贷本息303万元。向定点帮扶的嘉陵区天宝官村派驻第一书记，全年累计向该村捐款捐物约10万元，

累计达到 110 万元，通过“以购代扶”帮助该村养牛农民专业合作社销售黄牛肉约 250 万元。实施“学子梦圆行动”，全年向 40 名贫困家庭大学生发放助学金 15.6 万元，累计达到 200 万元。

（三）支持民营小微企业发展，发挥普惠金融主力军作用

截至 2019 年末，全行小微贷款客户数 2.6 万户，较年初增加 0.7 万户，余额 48.22 亿元，较年初净增 5.38 亿元，增速 12.55%，高于各项贷款平均增速 1.03 个百分点。未向小微及民营企业客户收取任何形式的服务费用，免收提前还款违约金，下调贷款利率 0.88 个百分点，运用支小再贷款 4.3 亿元，惠及本地 100 余户小微及民营企业。实行集中审贷，100 万元以内贷款 3 天之内可以发放到客户账户，有效破解了民营和小微企业融资难、融资贵、融资慢难题。

二、着力开展金融消费知识宣教活动

2019 年，本行开展各类金融知识宣传活动达百余次，如到嘉陵区李渡镇开展反假币宣传，如到川北医学院开展“金融知识普及月宣传”等，精心组织了“3·15 国际消费者权益日”“防范和打击非法集资宣传月”“征信知识宣传月”“反洗钱知识普及”“金融科技周”“金融知识进万家”“金融知识普及月”等大型宣传活动等，提高消费者金融知识，提醒消费者不要上当受骗，各机构宣教人员向客户发放宣传材料，向消费者普及“人民币反假”、“反洗钱”、“个人征信”等相关知识，强化消费者风险意识，引导消费者依法、理性维护权益，并广泛听取、收集客户意见建议。

三、坚持以人为本，践行员工发展责任

全年共组织电子银行、信息科技安全、金融法律、不良贷款

清收及处置、征信管理、开门红营销等各类培训 30 余次，不断提高了全行干部员工的业务水平和履职能力，大力营造了在农信、爱农信、干农信的浓厚氛围。在中国人民银行南充市中心支行组织的“农商行杯”南充市银行卡收单业务暨金融消费者权益保护知识竞赛中获得“优秀组织奖”；在南充银保监分局组织合规文化演讲比赛中获得二等奖；四川省农村信用社联合社南充办事处组织的信息系统知识竞赛中获得三等奖；在四川省农村信用社联合社南充办事处组织的羽毛球比赛中获得优秀团队奖，充分展现了本行的实力和本行员工的风采。

第十节 三农金融服务专题报告

2019 年，本行全面贯彻落实习近平总书记关于“三农”工作重要论述，始终坚持服务“三农”的市场定位不动摇，围绕市辖三区新农村建设和经济发展的金融需求，积极发挥农村金融主力军的作用，金融服务全面覆盖市辖三区行政村。

一、科学制定“三农”发展战略，建立“三农”金融服务机制

本行在董事会下成立三农金融服务委员会。搭建了专门的组织机构，由董事长任主任委员。委员会日常事务由个人业务部负责，个人业务部具体落实三农金融服务委员会工作要求，开展“三农”金融业务的政策研究、制度制定、产品研发、牵头客户营销等。

建设“三农”营销人才队伍。本行“三农”金融业务以公司、个人条线为营销推动组织保障，着力培养心系“三农”的营销队

伍。“三农”对公业务紧紧依托公司条线 38 名对公客户经理，积极对接农业产业化龙前沿企业、专业合作社等新型农业经营主体，管理“三农”对公贷款；“三农”个人业务紧紧依托个人条线 257 名客户经理，各级对接种养大户、家庭农场等，管理“三农”个人贷款。

二、持续加大涉农贷款投放力度

大力支持乡村振兴。出台《金融支持乡村振兴战略规划》，按照“产业兴旺、生态宜居、乡风文明、治理有效、生活富裕”的总要求，紧扣农业供给侧结构性改革，以助力乡村振兴战略为新时代全行做好“三农”工作的总抓手，大力做好涉农资金营销、新型农业经营主体服务、社保卡激活、乡村金融服务站建设 4 项基础工作，出台《关于落实乡村振兴战略重点工作的通知》，明确了推进乡村振兴战略的具体工作措施、考核指标、激励办法。市水务局、三区扶贫移民局、顺庆交通局、顺庆农牧局、全辖 83 个乡镇财政所、983 个行政村已在本行开立结算账户，账户覆盖率达 98.62%。

截至 2019 年末，本行涉农贷款余额为 90 亿元，涉农贷款占比 61%，实现了涉农贷款持续增长的目标。普惠型涉农贷款余额 29 亿，比年初增速 11.8%，完成了普惠型涉农贷款增速不低于各项贷款平均增速的监管考核目标。同时，在 3 个行政村试点“整村授信”，走访了 4669 人，为 1364 户进行了评级，授信 4400 万，并举办“整村授信”集中签约仪式。

三、创新“三农”金融产品，支持新型农业经营主体

通过向人行申请支农再贷款，有效降低涉农资金的组织成本。

积极开展家庭农场、专业大户、专业合作社地建档评级工作，大力支持新型农业经营主体发展生产，并带动当地小农户、贫困户致富增收。截至 2019 年末，本行向 1652 户新型农业经营主体投放贷款 8.7 亿元。积极创新农村抵押品，解决农户“贷款难”问题，开展农村土地流转经营权抵押贷款，投放四川绿丰现代农业公司、檬子沟果蔬农业专业合作社、南充铁骑力士农业公司共 660 万元农村土地流转经营权抵押贷款。

创新“兴农贷”产品。针对在市辖三区的家庭农场主、专业大户、农民专业合作社成员、农业企业主、休闲观光农业经营户，提供最高 1000 万元、最长 10 年的贷款。满足了农业规模化经营的融资需求。通过与四川省农业融资担保公司合作，共同分担贷款风险，破解了农户缺乏抵押物的难题。

四、发挥金融力量，助推脱贫攻坚

本行始终聚焦系统金融精准扶贫“3 个 100%”和“6 个有”的工作目标，着重抓好 2019 年计划脱贫摘帽的贫困村、贫困人口的金融助推工作。一是全面落实“分片包干、整村推进”的工作要求。分村明确扶贫小额信贷主办行，全面实行建档立卡贫困户评级 100%全覆盖，确保所有具备劳动能力、有贷款意愿和偿还能力的贫困户 100%能获得扶贫小额信贷。二是积极满足建档立卡贫困户建房、就业、创业、上学、康复等生产生活融资需求。加强对扶贫带动作用明显的工商户、专业大户等的贷款投放、引导其带动贫困户脱贫增收。三是加大产业扶贫贷款的投入。支持贫困户开办家庭小养殖、小作坊、小庭院、小买卖，帮助有条件的贫困户自主创业增收脱贫。积极引导新型农业经营主体

与建档立卡贫困户签订帮扶协议、就业协议、交易协议等，通过土地托管、牲畜托养、吸收农民土地经营权入股等方式带动贫困户脱贫增收。**四是**持续做好嘉陵区积善乡天宝官村的对口帮扶工作。帮助“国强养牛合作社”解决牛肉销售渠道问题，开展“员工采购扶贫”，动员各网点食堂及员工积极采购牛肉。驻村“第一书记”和帮扶干部辛勤付出、扎实工作，顺利实现了天宝官村如期脱贫摘帽。精准扶贫贷款 17.52 亿，其中个人精准扶贫贷款 3.66 亿，产业精准扶贫贷款 9.88 亿，项目精准扶贫贷款 3.98 亿，总共比年初上升 1.65 亿。完成了精准扶贫贷款余额持续增长的目标。

五、2020 年“三农”金融服务工作规划

1. 加大涉农贷款投放。全年保持涉农贷款持续增长，普惠型农户经营性贷款和普惠型涉农小微企业贷款增速总体不低于各项贷款平均增速。

2. 积极支持南充国家现代农业产业园。有选择地重点支持有发展潜力的入园企业和农户。

3. 培育新型农业经营主体。培育支持新型农业经营主体 100 户，拓展“三农”抵质押产品范围。

4. 做好精准扶贫贷款投放。扶贫小额信贷和精准产业扶贫贷款增速总体高于各项贷款平均增速。对符合贷款条件建档立卡贫困户的小额贷款需求能贷尽贷。

5. 扎实开展“信用户、信用村、信用乡镇”创建工作。将评定结果与信贷政策联动，对信用户、信用村实行更为优惠的贷款授信和利率定价政策。

6. 做好积善乡天宝官村定点帮扶工作。争取各方面更多资金扶持贫困村特色产业发展，支持、保障“第一书记”开展工作，将天宝官村打造为“金融精准扶贫示范村”，落实好“人才帮扶”“资金帮扶”“党建帮扶”“教育帮扶”。

7. 开展“双基合作惠农贷款”工作，用好金融联络员。发挥基层网点与基层村社党组织各自优势，加强合作，创建“双基合作”信贷工作室。健全金融联络员激励考核机制，完善“网格化”管理机制。

第十一节 重要事项

一、重大诉讼或仲裁事项

报告期内，本行与舒兰农商银行涉及信托受益权转让合同纠纷一案，目前正在诉讼中。

二、增加或减少注册资本、分离合并事项

报告期内，本行未发生增加或减少注册资本、分离合并事项。

三、关联交易事项

报告期内，本行对最大一户关联方南充高坪燃气股份有限公司授信余额 15680 万元，占本行资本净额的 8.36%，控制在监管要求 10%以内，本行对最大一户关联方集团四川顺成纺织品有限公司及其关联公司南充金富春丝绸有限公司、四川尚非服饰有限公司授信余额 8720 万元，占本行资本净额的 4.65%，控制在监管要求 15%以内；本行对全部关联方授信余额 54468 万元，占本行资本净额的 29.07%，控制在监管要求 50%以内。本行关联交易情况如下表：

类别	关联方名称	交易类型	交易金额	占资本净额 (%)
重大关联交易	南充高坪燃气股份有限公司	授信	15680 万元	8.36
	南充达成贸易有限公司	授信	3900 万元	2.08
	南充金富春丝绸有限公司	授信	3900 万元	2.08
	四川尚非服饰有限公司	授信	3970 万元	2.11
	南充金鸿大酒店有限公司	授信	2900 万元	1.54
	四川南充金鸿现代农业有限公司	授信	4800 万元	2.56
一般关联交易	146 笔	授信	12318 万元	6.57
合计			54468 万元	29.07

四、重大案件、重大差错、其他损失情况

报告期内，本行无其他重大案件、差错、其他损失情况发生。

五、重大合同及履行情况

报告期内，本行重大合同履行情况良好。

六、本行及本行董事、监事及高级管理人员受到监管部门和司法部门处罚的情况

报告期内，本行因改制前原南充市顺庆区农村信用合作联社发放抵押贷款“三查”不尽职，被监管部门处罚款 50 万元。

七、其他重要事项

报告期内，本行聘请成都川衡联合会计师事务所担任本行按照国内会计准则编制的财务会计报告。上述聘请外部审计机构经本行第一届董事会第十七次会议审议通过。

南充农村商业银行股份有限公司 董事及高级管理人员关于本行 2019 年报告 的书面确认意见

作为南充农村商业银行股份有限公司的董事、高级管理人员，我们在全面了解和审核本行 2019 年度报告后，出具意见如下：



一、本行严格按照企业会计准则、企业会计制度及金融企业会计制度规范运行，本行 2019 年度报告公允地反映了本行本年度的财务状况和经营成果。

二、本行 2019 年度财务会计报告已经成都川衡联合会计师事务所根据国内审计准则进行审计，并出具了标准无保留意见的审计报告。

三、本行 2019 年度报告中涉及的各项数据已经核对和认定。

我们认为，本行 2019 年度报告不存在任何虚假记载、误导性陈述和重大遗漏，符合本行经营管理的实际情况。

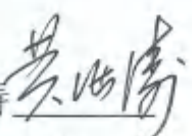
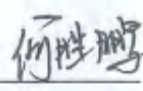
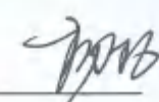
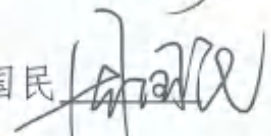
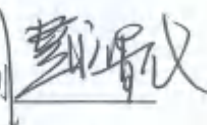
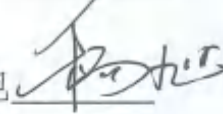
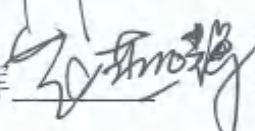
董事及高级管理人员签名：

黄海涛		何胜鹏		杨松	
周国民		韩志刚		杨旭	
赵燕辉		詹永森			

南充农村商业银行股份有限公司董事会

2020 年 5 月 25 日

防伪编号: 0282020030098905006
报告文号: 川衡会审字(2020)第021号
委托单位: 南充农村商业银行股份有限公司
被审单位名称: 南充农村商业银行股份有限公司
营业执照号码: 91511300MA6298XJ6U
事务所名称: 成都川衡联合会计师事务所(普通合伙)
报告日期: 2020-03-31
报备时间: 2020-03-31 10:52
被审单位所在地: 南充
签名注册会计师: 李荣
王未宁



防伪二维码

南充农村商业银行股份有限公司

2019年度年报审计报告

事务所名称: 成都川衡联合会计师事务所(普通合伙)
事务所电话: 028-85590929
传 真: 028-85530923
通讯地址: 中国(四川)自由贸易试验区成都高新区天府大道北段1700号7栋1单元9楼908号
电子邮件: 1228655311@qq.com
事务所网址:

业务报告使用防伪编号仅证明该业务报告是由经依法批准设立的会计师事务所出具,报告的法律主体是签字注册会计师及其所在事务所。如业务报告缺乏防伪封面或者防伪封面提供的信息无法正常查询,请报告使用人谨慎使用。

四川省注册会计师协会
防伪查询电话: 028-85316767、028-85317676
防伪查询网址: <http://www.scicpa.org.cn>

成都川衡联合会计师事务所

CHENGDU CHUANHENG UNITED CERTIFIED PUBLIC ACCOUNTANTS

川衡会审字[2020 第 021 号

审计报告

南充农村商业银行股份有限公司全体股东：

一、 审计意见

我们审计了南充农村商业银行股份有限公司 2019 年的财务报表，包括 2019 年 12 月 31 日的资产负债表、2019 年度的利润及利润分配表、现金流量表、所有者权益变动表以及财务报表附注

我们认为，后附的南充农村商业银行股份有限公司的财务报表在所有重大方面按照企业会计准则的规定编制，公允反映了南充农村商业银行股份有限公司 2019 年 12 月 31 日的财务状况，以及 2019 年度的经营成果、现金流量和所有者权益。

二、 形成审计意见的基础

我们按照中国注册会计师审计准则的规定执行了审计工作。审计报告的“注册会计师对财务报表审计的责任”部分进一步阐述了我们在这些准则下的责任。按照中国注册会计师职业道德守则，我们独立于南充农村商业银行股份有限公司，并履行了职业道德方面的其他责任。我们相信，我们获取的审计证据是充分、适当的，为发表审计意见提供了基础。

三、 其他信息

南充农村商业银行股份有限公司管理层（以下简称管理层）对其他信息负责。其他信息包括年度报告中涵盖的信息，但不包括财务报表和我们

的审计报告。

我们对财务报表发表的审计意见不涵盖其他信息，我们也不对其他信息发表任何形式的鉴证结论。

结合我们对财务报表的审计，我们的责任是阅读其他信息，在此过程中，考虑其他信息是否与财务报表或我们在审计过程中了解到的情况存在重大不一致或者似乎存在重大错报。

基于我们已执行的工作，如果我们确定其他信息存在重大错报，我们应当报告该事实。在这方面，我们无任何事项需要报告。

四、管理层和治理层对财务报表的责任

管理层负责按照企业会计准则的规定编制财务报表，使其实现公允反映，并设计、执行和维护必要的内部控制，以使财务报表不存在由于舞弊或错误导致的重大错报。

在编制财务报表时，管理层负责评估南充农村商业银行股份有限公司的持续经营能力，披露与持续经营相关的事项（如适用），并运用持续经营假设，除非计划进行清算、终止运营或别无其他现实的选择。

治理层负责监督南充农村商业银行股份有限公司的财务报告过程。

五、注册会计师对财务报表审计的责任

我们的目标是对财务报表整体是否不存在由于舞弊或错误导致的重大错报获取合理保证，并出具包含审计意见的审计报告。合理保证是高水平的保证，但并不能保证按照审计准则执行的审计在某一重大错报存在时总能发现。错报可能由于舞弊或错误导致，如果合理预期错报单独或汇总起来可能影响财务报表使用者依据财务报表作出的经济决策，则通常认为错报是重大的。

在按照审计准则执行审计工作的过程中，我们运用职业判断，并保持职业怀疑。同时，我们也执行以下工作：

（1）识别和评估由于舞弊或错误导致的财务报表重大错报风险，设计和实施审计程序以应对这些风险，并获取充分、适当的审计证据，作为发表审计意见的基础。由于舞弊可能涉及串通、伪造、故意遗漏、虚假陈述或凌驾于内部控制之上，未能发现由于舞弊导致的重大错报的风险高于未能发现由于错误导致的重大错报的风险。

（2）了解与审计相关的内部控制，以设计恰当的审计程序，但目的并非对内部控制的有效性发表意见。

（3）评价管理层选用会计政策的恰当性和作出会计评估及相关披露的合理性。

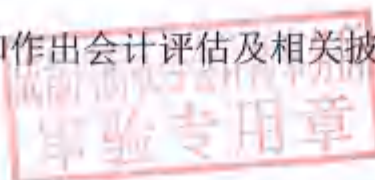

（4）对管理层使用持续经营假设的适当性得出结论。同时，根据获取的审计证据，就可能导致对南充农村商业银行股份有限公司持续经营能力产生重大疑虑的事项或情况是否存在重大不确定性得出结论。如果我们得出结论认为存在重大不确定性，审计准则要求我们在审计报告中提请报表使用者注意财务报表中的相关披露；如果披露不充分，我们应当发表非无保留意见。我们的结论基于截至审计报告日可获得的信息。然而，未来的事项或情况可能导致南充农村商业银行股份有限公司不能持续经营。

（5）评价财务报表的总体列报、结构和内容（包括披露），并评价财务报表是否公允反映相关交易和事项。

我们与治理层就计划的审计范围、时间安排和重大审计发现等事项进行沟通，包括沟通我们在审计中识别出的值得关注的内部控制缺陷。

附送件：

- 1、南充农村商业银行股份有限公司 2019 年 12 月 31 日资产负债表；
- 2、南充农村商业银行股份有限公司 2019 年度利润及利润分配表
- 3、南充农村商业银行股份有限公司 2019 年度现金流量表
- 4、南充农村商业银行股份有限公司 2019 年度所有者权益变动表
- 5、南充农村商业银行股份有限公司 2019 年度会计报表附注

成都川衡联合会计师事务所（普通合伙）



中国·成都

中国注册会计师：



中国注册会计师：



二〇二〇年三月三十一日

资产负债表

银行01表
金额单位：元

2019年12月31日

编制单位：南充农村商业银行股份有限公司

项目	行次	年初数	年末数	项目	行次	年初数	年末数
资产：							
现金及银行存款	1	232,666,694.38	217,835,743.10	负债：			
存放中央银行款项	2	2,967,650,844.84	2,993,037,499.97	向中央银行借款	32	400,000,000.00	730,000,000.00
贵金属	3			联行存放款项	33	108,584.95	131,227.76
存放联行款项	4			同业及其他金融机构存放款项	34		
存放同业款项	5	408,939,320.79	646,696,277.89	拆入资金	35		
拆出资金	6		50,000,000.00	*交易性金融负债/以公允价值计量且其变动计入当期损益的金融负债	36		
交易性金融资产	7	525,238,819.91	457,249,651.22	衍生金融负债	37		
买入返售金融资产	8	80,000,000.00		卖出回购金融资产款	38	949,658,000.00	300,800,000.00
持有待售资产	9			吸收存款	39	23,535,053,453.01	25,960,822,190.86
应付款项类金融资产	10	35,160,000.00	35,013,290.00	应付职工薪酬	40	22,564,441.68	44,492,145.38
应收利息	11	179,102,489.73	195,456,879.14	应交税费	41	99,694,927.50	36,116,109.02
其他应收款	12	17,279,120.58	49,137,513.67	应付利息	42	549,896,439.40	615,901,871.86
发放贷款和垫款	13	12,181,531,921.80	13,886,640,063.89	应付股利	43	2,849,877.26	7,479,410.67
*金融投资	14			其他应付款	44	62,426,127.75	65,827,778.51
*交易性金融资产/以公允价值计量且其变动计入当期损益的金融资产	15			预计负债	45		
*债权投资	16			应付债券	46		
*其他债权投资	17			递延所得税负债	47		
*其他权益工具投资	18			其他负债	48	104,649,809.82	111,837,467.81
可供出售金融资产	19	700,000.00	937,000.00	负债合计	49	25,726,901,761.37	27,873,408,204.87
持有至到期投资	20	9,887,581,221.67	9,929,947,325.92	所有者权益（或股东权益）：	50	847,526,673.94	647,530,878.94
长期股权投资	21			实收资本（或股本）	51		
投资性房地产	22			国家资本	52		
固定资产原价	23	439,406,459.21	501,147,949.22	集体资本	53		
减：累计折旧	24	206,319,447.61	229,899,649.80	法人资本	54	428,919,220.00	428,919,220.00
固定资产净值	25	233,087,011.60	271,248,299.42	其中：国有法人资本	55	418,607,463.94	418,611,658.94
在建工程	26	152,968,176.90	103,361,315.48	个人资本	56		
无形资产	27	7,147,641.34	7,103,788.06	外债资本	57		
商誉	28			其他权益工具	58	319,193,177.05	319,193,177.05
长期待摊费用	29	13,820,268.43	8,757,962.19	资本公积	59		
抵债资产	30	460,605,440.48	714,711,042.36	减：库存股	60		
递延所得税资产	31			其他综合收益	61	113,117,378.26	124,261,801.07
其他资产	32			盈余公积	62	302,439,785.29	313,584,208.10
				一般风险准备	63	74,200,199.54	89,155,382.48
				未分配利润	64	1,656,477,213.08	1,693,725,447.64
				归属母公司所有者权益合计	65		
				少数股东权益	66		
				所有者权益（或股东权益）合计	67	1,656,477,213.08	1,693,725,447.64
资产总计	31	27,383,378,974.45	29,567,133,652.31	负债和所有者权益（或股东权益）总计		27,383,378,974.45	29,567,133,652.31

制表人：

财务负责人：

单位负责人：

利润及利润分配表

银行02表
金额单位：元

2019年度

编制单位：南充农村商业银行股份有限公司

项目	行次	上年数	本年数	项目	行次	上年数	本年数
一、营业收入	1	948,267,262.06	881,181,584.61	四、利润总额（亏损以“-”号填列）	26	128,698,166.97	151,362,411.56
（一）利息净收入	2	634,393,027.23	558,023,110.49	减：所得税费用	27	96,516,955.09	37,840,602.89
利息收入	3	1,075,907,082.37	1,088,642,056.08	五、净利润（亏损以“-”号填列）	28	32,182,211.88	113,521,808.67
利息支出	4	441,514,055.14	530,618,945.59	归属于母公司所有者的净利润	29	32,182,211.88	113,521,808.67
（二）手续费及佣金净收入	5	14,050,331.94	10,120,754.31	少数股东损益	30		
手续费及佣金收入	6	18,143,023.15	18,468,021.68	六、其他综合收益的税后净额	31		
手续费及佣金支出	7	4,092,691.21	8,347,267.37	七、综合收益总额	32	32,182,211.88	113,521,808.67
（三）投资收益（损失以“-”号填列）	8	282,213,227.38	302,966,564.60	归属于母公司所有者的综合收益总额	33	32,182,211.88	113,521,808.67
其中：对联营企业和合营企业的投资收益	9			归属于少数股东的综合收益总额	34		
*以摊余成本计量的金融资产终止确认产生的收益（损失以“-”号填列）	10			八、每股收益：	35		
（四）*净敞口套期收益（损失以“-”号填列）	11			（一）基本每股收益	36	0.04	0.13
（五）公允价值变动收益（损失以“-”号填列）	12	1,049,720.00		（二）稀释每股收益	37	0.04	0.13
（六）汇兑收益（损失以“-”号填列）	13			九、净利润（亏损以“-”号填列）	38	32,182,211.88	113,521,808.67
（七）其他业务收入	14	6,560,955.51	10,071,155.21	加：年初未分配利润	39	110,349,526.12	74,200,198.54
（八）资产处置收益（损失以“-”号填列）	15			其他转入（以前年度损益调整）	40		
（九）其他收益	16			十、可供分配的利润	41	142,531,738.00	187,722,007.21
二、营业支出	17	788,762,423.01	734,041,192.24	减：提取法定盈余公积	42	10,165,769.73	11,144,422.81
（一）税金及附加	18	8,163,860.96	8,239,234.97	提取法定公益金	43		
（二）业务及管理费	19	410,498,562.05	422,657,707.27	提取一般准备金	44	10,165,769.73	11,144,422.81
（三）*信用减值损失（转回金额以“-”号填列）	20	370,100,000.00	303,000,000.00	十一、可供投资者分配的利润	45	122,200,198.54	165,433,161.59
（四）其他资产减值损失（转回金额以“-”号填列）	21			减：应付优先股股利	46		
（五）其他业务成本	22		144,250.00	提取任意盈余公积	47		
三、营业利润（亏损以“-”号填列）	23	159,504,839.05	147,140,392.37	应付普通股股利	48	48,000,000.00	76,277,779.11
加：营业外收入	24	2,835,779.40	26,609,570.70	十二、未分配利润	49		
减：营业外支出	25	33,641,451.48	22,387,551.51	十三、未分配利润	50	74,200,198.54	89,155,382.48

单位负责人：

财务负责人：

制表人：

现金流量表

银行03表
金额单位：元

2019年度

编制单位：南充农村商业银行股份有限公司

项 目	行次	上年数	本年数	项 目	行次	上年数	本年数
一、经营活动产生的现金流量：	1	—	—	购建固定资产、无形资产和其他长期资产支付的现金	22	13,192,430.56	12,090,773.31
客户存款和同业存放款项净增加额	2	1,702,439,568.15	2,425,791,380.66	支付其他与投资活动有关的现金	23	—	—
向中央银行借款净增加额	3	100,000,000.00	330,000,000.00	投资活动现金流出小计	24	5,620,267,132.61	5,779,239,132.14
向其他金融机构拆入资金净增加额	4	-125,000,000.00	—	投资活动产生的现金流量净额	25	287,003,138.92	248,656,997.04
收取利息、手续费及佣金的现金	5	1,098,142,521.40	1,107,110,077.76	三、筹资活动产生的现金流量：	26	—	—
收到其他与经营活动有关的现金	6	3,341,135.26	3,401,650.76	吸收投资收到的现金	27	47,526,673.94	4,205.00
经营活动现金流入小计	7	2,778,923,224.81	3,866,303,109.18	其中：子公司吸收少数股东投资收到的现金	28	—	—
客户贷款及垫款净增加额	8	1,504,424,952.33	1,705,108,142.09	发行债券收到的现金	29	—	—
存放中央银行和同业款项净增加额	9	-108,697,151.83	237,756,957.10	收到其他与筹资活动有关的现金	30	—	—
支付利息、手续费及佣金的现金	10	445,505,716.35	538,966,212.96	筹资活动现金流入小计	31	47,526,673.94	4,205.00
支付给职工以及为职工支付的现金	11	230,378,283.05	232,437,879.69	偿还债务支付的现金	32	—	—
支付的各项税费	12	109,147,541.06	146,462,991.72	分配股利、利润或偿付利息支付的现金	33	48,000,000.00	76,277,779.11
支付其他与经营活动有关的现金	13	738,048,917.48	1,167,298,044.70	其中：子公司支付给少数股东的股利、利润	34	—	—
经营活动现金流出小计	14	2,918,808,258.44	4,028,030,228.26	支付其他与筹资活动有关的现金	35	—	—
经营活动产生的现金流量净额	15	-139,885,033.63	-161,727,119.08	筹资活动现金流出小计	36	48,000,000.00	76,277,779.11
二、投资活动产生的现金流量：	16	—	—	投资活动产生的现金流量净额	37	-473,326.06	-76,273,574.11
收回投资收到的现金	17	5,615,057,044.15	5,724,928,964.58	四、汇率变动对现金及现金等价物的影响	38	—	—
取得投资收益收到的现金	18	292,213,227.38	302,966,564.60	五、现金及现金等价物净增加额	39	146,644,779.23	10,656,703.85
收到其他与投资活动有关的现金	19	—	—	加：期初现金及现金等价物余额	40	3,053,572,759.99	3,200,217,539.22
投资活动现金流入小计	20	5,907,270,271.53	6,027,895,529.18	六、期末现金及现金等价物余额	41	3,200,217,539.22	3,210,873,243.07
投资支付的现金	21	5,607,074,702.05	5,767,148,358.83				

单位负责人：

财务负责人：

制表人：

所有者权益变动表

报表附注
金额单位：元

项 目	行 次	2019年度										2018年度							
		本年金额										上年金额							
		归属于母公司所有者权益					少数股东权益					归属于母公司所有者权益						少数股东权益	
其他权益工具	资本公积	减：库存股	其他综合收益	盈余公积	一般风险准备	未分配利润	少数股东权益	所有者权益合计	其他权益工具	资本公积	减：库存股	其他综合收益	盈余公积	一般风险准备	未分配利润	所有者权益合计	少数股东权益		
一、上年年末余额	1	847,526,673.94	319,193,177.05	-	113,117,378.26	302,439,795.29	74,200,196.54	1,656,477,213.08	800,000,000.00	319,193,177.05	-	-	102,991,608.53	292,274,015.56	110,349,526.12	1,624,768,327.26	1,624,768,327.26	18	20
加：会计政策变更	2																		
前期差错更正	3																		
二、本年期初余额	4	847,526,673.94	319,193,177.05	-	113,117,378.26	302,439,795.29	74,200,196.54	1,656,477,213.08	800,000,000.00	319,193,177.05	-	-	102,991,608.53	292,274,015.56	110,349,526.12	1,624,768,327.26	1,624,768,327.26		
三、本年增减变动金额（减少以“-”号填列）	5	4,205.00	-	-	11,144,422.81	11,144,422.81	14,955,183.94	37,248,294.56	47,526,673.94	-	-	-	10,165,769.73	10,165,769.73	-36,149,327.58	51,709,886.80	51,709,886.80		
（一）综合收益总额	6						113,521,408.67	113,521,408.67	47,526,673.94							32,182,211.80	32,182,211.80		
（二）所有者投入和减少资本	7	4,205.00	-	-	-	-	-	4,205.00											
1.所有者投入资本	8																		
2.其他权益工具持有者投入资本	9																		
3.股份支付计入所有者权益的金额	10																		
4.其他	11	4,205.00	-	-	-	-	-	4,205.00	47,526,673.94										
（三）利润分配	12							-76,277,179.11											
1.提取盈余公积	13				11,144,422.81	11,144,422.81	90,566,624.73	-76,277,179.11											
2.提取一般风险准备	14				11,144,422.81	11,144,422.81	-11,144,422.81												
3.对所有者（或股东）的分配	15					11,144,422.81	-11,144,422.81												
4.其他	16							-76,277,179.11											
（四）所有者权益内部结转	17																		
1.资本公积转增资本（或股本）	18																		
2.盈余公积转增资本（或股本）	19																		
3.盈余公积弥补亏损	20																		
4.一般风险准备弥补亏损	21																		
5.设定受益计划变动额结转留存收益	22																		
6.其他综合收益结转留存收益	23																		
7.其他	24																		
四、本年年末余额	25	847,530,878.94	319,193,177.05	-	124,261,801.07	313,584,208.10	89,155,380.48	1,693,725,467.84	847,526,673.94	319,193,177.05	-	-	113,117,378.26	302,439,795.29	74,200,196.54	1,699,477,213.08	1,699,477,213.08		

单位负责人： 财务负责人：

单位负责人： 财务负责人：



南充农村商业银行股份有限公司

2019 年度会计报表附注

一、公司基本情况

1、营业执照

单位名称：南充农村商业银行股份有限公司（以下简称：“本公司”或“本行”）；营业执照统一社会信用代码：91511300MA6298XJ6U；类型：其他有限责任公司（非上市）；住所：四川省南充市顺庆区南门北街 16 号外滩 1 号 2 号楼 138 铺、3 号楼 110 铺；法定代表人：徐林；注册资本：捌亿元整；成立日期：2016 年 06 月 21 日；营业期限：2016 年 06 月 21 日至长期。

经营范围：（一）吸收公众存款；（二）发放短期、中期和长期贷款；（三）办理国内结算；（四）办理票据承兑与贴现；（五）代理发行、代理兑付、承销政府债券；（六）买卖政府债券、金融债券；（七）从事同业拆借；（八）从事银行卡（借记卡）业务；（九）代理收付款项及代理保险业务；（十）经国务院银行业监督管理机构批准的其地业务。（依法须经批准的项目，经相关部门批准后方可开展经营活动）。

登记机关：南充市工商行政管理局。

发照日期：2017 年 8 月 30 日。

2、金融许可证

机构名称：南充农村商业银行股份有限公司，简称：南充农商银行

英文名：Nanchong Rural Commercial Bank Co., Ltd

许可该机构经营中国银行业监督管理委员会依照有关法律、行政法规和其他规定批准的业务，经营范围以批准文件所列的为准。

批准成立日期：2015 年 06 月 16 日

住所：四川省南充市顺庆区南门北街 16 号外滩 1 号 2 号楼 138 铺、

3 号楼 110 铺

机构编码：B0936H351130001

发证机关：中国银行业监督管理委员会南充监管分局

发证日期：2016 年 05 月 31 日

No 00557539

3、机构及人员

总行下设营业部、24 个分理处、92 个支行，共 117 个对外营业机构。

总行本部设公司业务部、个人业务部（下设科技服务中心、信用卡及理财中心）、金融市场部、信贷管理部（下设审查审批中心）、风险与合规管理部、不良资产管理部、计划财务部（下设数据服务中心）、渠道运营部（下设现金服务中心、授权服务中心、清算服务中心、反洗钱中心、后督服务中心）、办公室（下设后勤服务中心、资产管理中心）、安全保卫部（下设监控服务中心）、人力资源部（下设培训服务中心）、纪检监察室、审计部。

2019 年末，南充农商银行共有职工 1,292 人，其中在岗职工 891 人，离岗退养职工 102 人，退休职工 299 人。

二、遵循企业会计准则的声明

本行基于下述编制基础编制的财务报表符合《企业会计准则》、《农村信用社会计基本制度》、《农村信用社财务管理实施办法》及其补充规定的要求，真实完整地反映了本行 2019 年财务状况、经营成果等有关信息。

三、本公司采用的主要会计政策

1、会计准则和会计制度

本公司执行中华人民共和国《企业会计准则》和相关具体会计准则及其相关规定。

2、会计年度

本公司会计年度为公历年度，即1月1日至12月31日止。

3、记账基础和计价原则

本公司以权责发生制为记账基础，以历史成本为计价原则。

4、记账本位币和外币核算：

本公司以人民币为记账本位币。对于外币业务，采用分账制核算。年终决算时，对各种分账核算的外币账户余额按照决算日中国人民银行、国家外汇管理局公布的人民币基准汇价将各种外币折算成人民币并汇总编制人民币决算会计报表，由此而产生的汇兑损益计入当期损益。

5、现金及现金等价物

列示于现金流量表中的现金是指库存现金及可随时用于支付的银行存款；现金等价物是风险很小的投资，包括存放中央银行的备付金、存放同业活期款项、存期不超过三个月的定期存款及市场上流通的原到期日在三个月内的短期债券投资等货币性资产。

6、坏帐核算方法

本公司对可能发生的坏帐损失采用备抵法核算。

7、贴现核算方法

贴现以贴现票据的到期价值计量，贴现票据的到期价值与所支付的票据贴现款项之间的差额，作为贴现利息，计入贴现当期损益。到中央银行及同业金融机构再贴现的票据，转销贴现科目。

8、拆出资金的计价及收益确认方法

拆出资金按实际成本计价，按权责发生制核算拆出资金的收益。

9、买入返售证券和卖出回购证券的计价及收益确认方法

买入返售证券和卖出回购证券按实际成本计价，以买入价和卖出价的差额确认收入和支出。

10、贷款分类方法

(1) 短期及中长期贷款

本公司按贷款期限确定贷款类别，期限在1年以内（含1年）的贷款列作短期贷款，期限在1年以上的贷款列作中长期贷款。

（2）逾期贷款

借款人到期（含展期后到期）不能归还的贷款；或贴现汇票到期承兑人不能按期支付，且贴现申请人帐户存款不足而形成的被动垫款；或本行承兑的汇票到期，承兑申请人存款不足等原因形成的被动垫款，或因信用证及担保等表外业务项下的垫付款项，从垫付日起即列为逾期贷款。

（3）呆滞贷款

逾期（含展期后到期）90天（不含90天）以上仍不能归还的贷款。认定标准是：A、呆滞贷款是指逾期（含展期后到期）超过90天（不含90天）仍未收回的贷款（不包括呆账贷款）。B、贷款虽未逾期或逾期不满90天，但生产经营已终止或项目已停建的贷款，应作为呆滞贷款。

（4）呆帐贷款

系指按借款人的清偿能力或法律规定，确认已无法收回的贷款以及逾期贷款逾期满3年后即转为呆帐贷款。符合下列条件之一，并取得相关证明材料的贷款，可作为呆账贷款，相关证明材料可由政府、法院、公安、工商行政管理部门、企业主管部门、保险企业等单位出具。

A、借款人和担保人依法宣告破产、关闭、解散，并终止法人资格，信用社对借款人和担保人进行追偿后，未能收回的贷款；

B、借款人死亡，或者依照《中华人民共和国民法通则》的规定宣告失踪或者死亡，信用社依法对其财产或者遗产进行清偿，并对担保人进行追偿后，未能收回的贷款；

C、借款人遭受重大自然灾害或意外事故，损失巨大且不能获得保险补偿，确实无力偿还的贷款，或者保险赔偿清偿后，确实无力偿还的部分债务，信用社对其财产进行清偿和对担保人进行追偿后，未能收回的

贷款；

D、借款人和担保人虽未依法宣告破产、关闭、解散，但已完全停止经营活动，被县（市、区）及县以上工商行政管理部门依法注销、吊销营业执照、终止法人资格，信用社对借款人和担保人进行清偿后，未能收回的贷款；

E、借款人触犯刑律，依法受到制裁，其财产不足归还所借债务，又无其他债务承担者，信用社经追偿后确实无法收回的贷款；

F、由于借款人和担保人不能偿还到期债务，信用社诉诸法律，经法院对借款人和担保人强制执行，借款人和担保人均无财产可执行，法院裁定终结执行后，信用社仍无法收回的贷款；

G、助学贷款逾期后，信用社在确定的有效追索期内，并依法处置助学贷款抵押物（质押物）和向担保人追索连带责任后，仍无法收回的贷款；

H、由于上述7种原因借款人不能偿还到期债务，信用社对依法取得的抵债资产，按评估确认的市场公允价值入账后，扣除抵债资产接收费用，小于贷款本息的差额，经追偿后仍无法收回的贷款。

11、信贷资产分类方法

按照风险程度将贷款分为正常、关注、次级、可疑和损失五个档次，其中后三类合称为不良贷款。

(1) 正常贷款：借款人能够履行合同，没有足够理由怀疑贷款本息不能按时足额偿还。

(2) 关注贷款：尽管借款人目前有力量偿还贷款本息，但存在一些可能对偿还产生不利影响的因素。

(3) 次级贷款：借款人的还款能力出现明显问题，完全依靠其正常经营收入无法偿还贷款本息，即使执行担保，也可能造成一定损失。

(4) 可疑贷款：借款人无法足额偿还贷款本息，即使执行担保，也

肯定要造成较大损失。

(5) 损失贷款:在采取所有可能的措施或一切必须的法律程序之后本息仍然无法收回,或只能收回极少部分。

12、贷款损失核算方法

本公司采用备抵法核算贷款呆帐损失。贷款呆帐准备金包括一般准备和专项准备。本公司根据计划贷款准备金的计提范围包括:贷款(含抵押、质押、保证等贷款)、银行卡透支、贴现、银行承兑汇票垫款、信用证垫款、担保垫款、进出口押汇等。

根据对贷款资产质量进行风险五级分类,按五级分类的标准提取贷款损失准备,具体计提比例:关注类 2%,次级类 25%,可疑类 50%,损失类 100%。当年经批准核销的贷款呆帐,冲销贷款呆帐准备金;已冲销的贷款呆账损失,以后又收回的,按已冲销的呆账准备金予以转回。

13、交易性金融资产核算方法

划分为交易性金融资产必须符合交易性金融资产的定义。本机构划分为交易性金融资产必须具有收益稳定、流动性好、有活跃市场并能找出相应的公允价值的特点。本机构目的是为了赚取差价、近期出售、回购、用于买断式回购交易等而持有的金融资产应划分为交易性金融资产。划入交易性科目的金融资产不得高于表内金融资产总额的 10%、同一交易性金融资产持有期不得超过 6 个月。取得交易性金融资产时,应当按照该金融资产取得时的公允价值作为其初始确认金额。资产负债表日如果交易性金融资产的公允价值大于账面余额,计入公允价值变动损益。出售交易性金融资产时,应当将该金融资产出售时的公允价值与其初始入账金额之间的差额确认为投资收益。

14、持有至到期投资核算方法

持有至到期投资初始采用公允价值计量,后续采用实际利率法按摊余成本计量。债券摊余成本=债券初始确认金额-已偿还本金+-采用实际

利率法确认累计摊销额-减值损失。

15、长期投资核算方法

(1) 长期债券投资成本按实际支付的全部价款，扣除经纪人佣金、税金、手续费等附加费用，以及自债券发行日或上一次结息日起至购买日止期间内的应计利息后的余额计价。长期债券投资的溢/（折）价在债券存续期间按直线法摊销。长期债券投资按期计提利息收入，其尚未收到的利息作为长期债券投资-应收利息列示于“长期债券投资”项目下。

(2) 长期股权投资

A:长期股权投资在取得时按照实际发生的投资成本入账。投资成本按以下方法确定：

1) 以现金购入的长期股权投资，按实际支付的全部价款（包括支付的税金、手续费等相关费用），作为投资成本；实际支付的价款中包含已宣告但尚未领取的现金股利，按实际支付的价款减去已宣告但尚未领取的现金股利后的差额，作为投资成本。

2) 公司接受的债务人以非现金资产抵偿债务方式取得的长期股权投资，或以应收债权换入的长期股权投资，按应收债权的账面价值加上应支付的相关税费，作为投资成本。收到补价的，按应收债权的账面价值减去补价，加上应支付的相关税费，作为投资成本；支付补价的，按应收债权的账面价值加上支付的补价和应支付的相关税费，作为投资成本。

3) 以非货币性交易换入的长期股权投资，按换出资产的账面价值加上应支付的相关税费，作为投资成本。收到补价的，按换出资产的账面价值加上应确认的收益和应支付的相关税费减去补价后的余额，作为投资成本；支付补价的，按换出资产的账面价值加上应支付的相关税费和补价，作为投资成本。

B、公司持有被投资企业有表决权资本总额 20% 以下，或虽占 20% 或 20% 以上，但不具有重大影响的，按成本法核算；持有被投资企业有

表决权资本总额 20% 或 20% 以上，或虽投资不足 20% 但具有重大影响的，采用权益法核算。

采用成本法核算的长期股权投资，在被投资单位宣告分派利润或现金股利时确认投资收益；采用权益法核算的长期股权投资，期中或年末，按分享或分担的被投资单位实现的净利润或发生的净亏损的份额，确认投资收益。

C、处置长期股权投资时，将投资的账面价值与实际取得价款的差额，作为当期投资损益。

16、固定资产计价及折旧方法

固定资产是指使用期限超过一年的房屋及建筑物、经营设备、运输工具等，以及使用期限在两年以上且单位价值在 5,000.00 元以上但不属于经营主要设备的物品。

固定资产按购置或新建时的原始成本计价。下列物品不论单位价值大小，均作为低值易耗品一次摊入成本：密押机、点钞机、铁皮柜、保险箱、打捆机、计息机、记账机、验钞机、印鉴鉴别仪、微机及打印机、打码机、压数机、打孔机等。

固定资产折旧采用直线法计算，按原价减去 5% 的净残值在预计经济使用年限内平均计提。固定资产的类别、预计经济使用年限列示如下：

房屋及建筑物	20 年
机器设备	10 年
办公设备及电子设备	3 年
运输工具	4 年

17、在建工程核算方法

在建工程是指正在兴建中或安装中的资本性资产，以实际发生的成本入账。成本的计价包括建筑费用及其他直接费用、设备原价、安装费用，还包括在达到预定可使用状态前项目专门借款所发生的借款利息支

出与汇兑损益。在建工程在交付使用时转入固定资产。

18、无形资产及递延资产的计价及摊销

本公司无形资产主要包括土地使用权和软件，递延资产主要包括开办费及已经支出但摊销期限在一年以上的经营用房装修支出及其他资本性支出，按实际发生额入账。

软件使用权以直线法按实际可使用年限摊销。

本行各分支机构的开办费待开始经营当月起一次计入开始经营当月的损益。

经营用房的装修支出以直线法按实际租赁期限或预计使用期限摊销。

租赁费按实际租赁期平均摊销。

19、利息收入确认原则

贷款按照协议利率按期计算确认利息收入。对超过原约定期限（含展期后）90 天以上未收回的贷款，或者贷款应收利息自结息日起，逾期 90 天（含 90 天）后仍未收回的，该贷款转为停止计息贷款，为其计提的利息停止计入当期损益，而转为资产负债表外项目核算。已计提的应收贷款利息，在贷款到期 90 天后仍未收到的，或者在应收利息逾期 90 天后仍未收到的，冲减原已计入的利息收入，转作资产负债表外项目核算。应收未收利息的复利不计入损益，同样作为资产负债表外项目核算。在资产负债表外核算的应收贷款利息，在实际收到时，确认为收到当期的利息收入。

20、利息支出确认原则

活期存款按季结息；定期存款及居民定期储蓄存款在存入日根据存款金额及存单利率计提全部应付利息；居民活期储蓄存款按季结息。

21、其他收入确认原则

(1) 手续费收入：手续费收入在向客户提供相关服务时确认。

(2) 金融机构往来收入：金融机构往来收入在让渡资金使用权时确

认。

(3) 其他营业收入:其他营业收入在实际收到款项时确认。

22、损失类贷款的认定和核销

(1)、损失类贷款的认定

经采取所有可能的措施和实施必要的程序之后,符合下列条件之一的债权或股权及其他的投资认定为损失类:借款人和担保人依法宣告破产、关闭、解散、并终止法人资格,本行对借款人和担保人进行追偿后,未能收回的债权;借款人死亡,或依照《中华人民共和国民法通则》的规定宣告失踪或者死亡,本行依法对其财产或者遗产进行清偿,并对担保人进行追偿后,未能收回的债权;借款人遭受重大自然灾害或者意外事故,损失巨大且不能获得保险补偿,确实无力偿还的贷款,或者保险赔偿清偿后,确实无力偿还的部分债务,本行对其财产进行清偿和对担保人进行追偿后,未能收回的债权;借款人和担保人虽未依法宣告破产、关闭、解散,但已完全停止经营活动,被区及区以上工商行政管理部门依法注销、吊销营业执照,终止法人资格,本行对借款人和担保人进行清偿后,未能收回的债权;借款人触犯刑律,依法受到制裁,其财产不足归还所借债务,又无其他债务承担着,本行经追偿后确实无法收回的债权;由于借款人和担保人不能偿还到期债务,本行诉诸法律,经法院对借款人和担保人强制执行,借款人和担保人均无财产可执行,法院裁定终结执行后仍无法收回的债权;由于上述原因,借款人不能偿还到期债务,本行对依法取得的抵债资产,按实际抵债部分的贷款本金和已确认的利息入账后,抵债金额小于贷款本息的差额,经追偿后仍无法收回的债权;开立信用证、办理承兑汇票、开立保函等发生垫款时,凡开证申请人和担保人由于上述原因,无法偿还垫款,本行经追偿后仍无法收回的垫款;本行的对外投资,由于被投资企业依法宣告破产、关闭、解散、并终止法人资格的,经本行对被投资企业清算和追偿后无法收回的

股权；银行卡被伪造、冒用、骗领而发生的应由银行承担的净损失；助学贷款逾期后，本行在确定的有效追索期内，并依法处置助学贷款抵押物（质押物）和向担保人追索连带责任后，仍无法收回的贷款；本行发生的除贷款本金和应收利息以外的其他逾期三年无法收回的应收账款（不含关联企业之间的往来账款）；经国务院专案批准核销的债权。

（2）、损失类贷款核销

本行按照《金融企业准备金计提管理办法》（财金【2012】20号）以及《企业资产损失所得税税前扣除管理办法》（国家税务总局公告2011年第25号）的规定，办理相关手续后进行损失类贷款核销。

23、所得税

本行企业所得税的会计处理采用应付税款法。



四、税费项目

税金遵循财政部国家税务总局《关于农村金融有关税收政策的通知》（财税【2010】4号）执行。本公司承担的主要税项列示如下：

序号	税费种类	计税基础	税率%
1	增值税	应纳税营业收入	6.00
2	增值税	租赁收入	5.00
3	城建税	按应缴增值税额	7.00
4	教育附加费	按应缴增值税额	3.00
5	地方教育费附加	按应缴增值税额	2.00
6	土地增值税	土地增值额	0-35
7	房产税	租金	12.00
8	企业所得税	应纳税所得额	25.00
9	其他税项据实缴纳		

五、股东变动及股东情况

（一）股权变动

- 1、本报告期内已分配上年利润，配送部分增加股权 4,205.00 元。
- 2、经董事会批准后股东股权转让 90 笔，其中：法人股相互转让 0 笔、职工投资股相互转让 12 笔、自然人投资股相互 78 笔，共计转让 16,913,880.16 股。明细如下：

交易日期	转出股权账号	户名	转入股权账号	户名	转让股数
2019/1/15	88130060077728492	邓春	88130060077845570	黄小丽	400,000.00
2019/1/15	88130060077524831	余倩	88130060075046360	何德超	52,400.00
2019/2/1	88130060076219308	沈昌鑫	88130060077844182	陈娟	10,480.00
2019/2/2	88130060077459803	杜凤华	88130060077846174	牛娟	100,000.00
2019/2/2	88130060077588574	李志军	88130060077843970	李星雨	52,400.00
2019/2/2	88130060077712227	李志军	88130060077843970	李星雨	52,400.00
2019/2/11	88130060077779644	李南江	88130060077841978	李凯	623,610.72
2019/1/15	88130060077708800	唐和	88130060077844280	范波	104,800.00
2019/2/13	88130060075955901	王银清	88130060077844084	李贵宾	8,908.00
2019/2/13	88130060077729586	钟秋华	88130060077843676	邓国容	104,800.00
2019/2/18	88130060076187475	王秀英	88130060077842092	时小凤	84,800.00
2019/2/19	88130060077649978	赵燕辉	88130060075727557	蒋光富	1,048,000.00
2019/2/20	88130060077351949	何奕慧	88130060073805528	任玲玲	500,000.00
2019/2/20	88130060077630137	黄翠芬	88130060077848166	陈虹宇	314,400.00
2019/2/22	88130060077492701	杨云皓	88130060077848362	王丹	262,000.00
2019/2/26	88130060074005915	冯宗茂	88130060077849554	冯雪英	51,600.00
2019/2/27	88130060076022654	毛瑞清	88130060077841880	李林芝	848,000.00
2019.1.15	88130060077377517	杜洋	88130060077845668	唐玉萍	121,720.00
2019.3.14	88030060077489096	黄雪清	88130060077489978	冯昌勇	106,000.00
2019.4.15	88130060077716113	李果	88130060077854370	赵传敏	52,400.00
2019.4.15	88130060077422365	李程	88130060077422953	谭利	424,000.00
2019.4.16	88130060076919101	唐良太	88130060077851480	黄秀英	10,480.00

2019.4.16	88130060075983594	陈茂生	88130060075986876	毛彩群	318,000.00
2019.3.19	88130060003822078	张大科	88130060077852280	张明星	15,720.00
2019.4.16	88130060077396309	陈刚	88130060077430169	周琴	20,960.00
2019.4.16	88130060077756476	雷兴富	88130060077853472	李军	100,000.00
2019.4.16	88130060076366757	吴礼裕	88130060077654696	缪君	17,292.00
2019.4.16	88130060077721713	刘毅	88130060077266643	张军丽	106,000.00
2019.5.14	88130060077705811	谢定洲	88130060077856068	任文清	325,341.12
2019.5.14	88130060013433164	唐协狼	88130060077856362	彭国合	2,096.00
2019.5.20	88130060074645104	钟代明	88130060074231878	钟代明	10,600.00
2019.5.20	88130060077449909	郭雯	88130060077450937	文晓华	318,000.00
2019.5.21	88130060077607133	何晓荣	88130060077857064	帅丕喜	387,760.00
2019.5.28	88130060077693668	李效白	88130060077858844	周勇	275,600.00
2019.6.4	88130060077756476	雷兴富	88130060077857162	叶邦碧	52,400.00
2019.6.4	88130060077724407	任光胜	88130060077858060	青华	270,300.00
2019.6.4	88130060077704717	姚广	88130060077705223	陈俊杰	27,667.20
2019.6.5	88130060077470333	王春芳	88130060077859742	李适	636,000.00
2019.6.5	88130060077470333	王春芳	88130060077859742	石小燕	424,000.00
2019.6.10	88130060076666121	贺玉珍	88130060077858942	张勇	10,480.00
2019.6.10	88130060076808815	邓蓉	88130060076808913	崔进	106,000.00
2019.6.10	88130060076666121	贺玉珍	88130060077859056	张应兵	10,480.00
2019.6.10	88130060075132956	唐世华	88130060077529027	刘英	184,867.20
2019.6.10	88130060000018280	谢颖	88130060000019668	冯晓虹	56,180.00
2019.6.10	88130060000035276	冯毅	88130060077859350	谭乐婷	187,508.16
2019.6.10	88130060013778655	何志友	88130060077839758	杨泽芬	2,620.00
2019.6.10	88130060077825096	李君	88130060077858452	谢玉衡	284,186.00
2019.6.10	88130060077388603	李宇	88130060077388309	文霞	286,162.00
2019.6.10	88130060077389896	刘刚	88130060077859546	蒋建文	318,000.00

2019.6.28	88130060076903329	鲜俊锋	88130060077860770	赵聆焱	153,427.20
2019.6.28	88130060074818577	殷丹	88130060077860770	赵聆焱	289,667.20
2019.6.28	88130060077463525	张秀锦	88130060077266055	蒋兰	31,440.00
2019.7.16	88130060077756476	雷兴富	88130060077861864	张亚林	50,000.00
2019.7.16	88130060077389403	青山	88130060077861962	青婧	646,600.00
2019.6.28	88130060077497880	郑欣	88130060077712619	罗迅	106,000.00
2019.6.28	88130060006273720	耿兆玉	88130060077860378	耿剑	41,920.00
2019.6.28	88130060077733896	施蔚	88130060077860672	谈力荣	50,000.00
2019.7.16	88130060076776198	何云蓉	88130060077862468	易礼平	52,400.00
2019.7.16	88130060076281679	李永和	88130060077861374	何学英	20,960.00
2019.8.15	88130060076195671	蒋仕友	88130060077863072	李二韬	41,920.00
2019.8.5	88130060075891313	李碧清	88130060077862076	陈忠	104,800.00
2019.8.5	88130060076761713	刘黎	88130060077846468	蒙柏君	41,920.00
2019.8.5	88130060076406395	王晓燕	88130060077862958	余辉	318,000.00
2019.8.15	88130060075146344	刘辉	88130060077862076	杨英	50,000.00
2019.8.16	88130060077824394	覃桂清	88130060077869440	刘波	81,620.00
2019.8.16	88130060076785782	杨程	88130060077869244	张玲	41,920.00
2019.8.16	88130060077857064	帅丕喜	88130060077869734	何晓荣	387,760.00
2019.8.16	88130060077869734	何晓荣	88130060077869832	张祥秀	387,760.00
2019.8.16	88130060076001282	代黎青	88130060077863856	代亚平	83,840.00
2019.8.28	88130060077731117	温平	88130060077871856	冯勇	224,000.00
2019.8.29	88130060076287165	李正元	88130060077870468	李琴	52,400.00
2019.8.29	88130060000035276	冯毅	88130060077423753	王霞	187,508.16
2019.8.29	88130060077713419	杨芳	88130060077341565	陆春芳	52,400.00
2019.9.3	88130060077856656	陈铭	88130060077872166	李季	40,000.00
2019.9.3	88130060077856656	陈铭	88130060077872068	田伟	30,000.00
2019.9.3	88130060077398105	刘国富	88130060077398794	陈小红	83,840.00

2019.9.25	88130060077407753	刘泠	88130060077399003	赵文强	74,200.00
2019.9.25	881300060077435737	任晓音	88130060077597962	任图洪	200,000.00
2019.10.16	88130030077833782	罗庭	88130060077874452	屈彪	200,000.00
2019.10.16	88130060013805508	李绘	88130060077874158	尹世社	11,004.00
2019.10.16	88130060077435051	蒋秦娥	88130060077875252	张瑞	524,000.00
2019.11.5	88130060077436439	杨斌	88130060077876052	苏碧芳	53,000.00
2019.11.5	88130060076222328	鲁兵	88130060076290283	易国琼	159,000.00
2019.11.5	88130060077733896	施蔚	88130060077875742	王宇苗	200,000.00
2019.11.5	88130060077717109	张凤均	88130060077875546	李雪梅	583,000.00
2019.11.8	88130060077486203	黄晓华	88130060077877734	黄小莉	530,000.00
2019.11.8	88130060077486203	黄晓华	88130060077877636	黄冬梅	530,000.00
2019.11.20	88130060075134948	任艳	88130060004729132	杜敏	59,107.20
2019.11.20	88130060014184430	杜国容	88130060077839758	杨泽芬	1,048.00
2019.11.20	88130060077454921	吴红梅	88130060077876934	何文飞	50,000.00
合计					16,913,880.16

（二）股东情况

1、股东总数

截止报告期末，本行股东总数 3174 户，其中：法人投资股 29 户，自然人投资股 2149 户，职工投资股 996 户。

2、报告期末前十户股东持股情况

序号	股东名称	持股数	持股比例%
1	四川省港航开发有限责任公司	42,400,000	5.00%
2	四川省安岳县特兴发农产品开发有限公司	42,400,000	5.00%
3	四川南充康源水务（集团）有限责任公司	42,400,000	5.00%
4	南充市永胜贸易有限公司	42,400,000	5.00%
5	四川仁春园农业开发有限公司	27,560,000	3.25%

6	四川新动力商贸有限公司	26,500,000	3.13%
7	南充市国民有限责任公司	22,578,000	2.66%
8	金富春集团有限公司	16,960,000	2.00%
9	四川遂宁市明强实业有限公司	15,900,000	1.88%
10	四川顺成纺织品有限公司	15,900,000	1.88%

六、不良贷款、贷款损失准备及拨备覆盖率

1、不良贷款

年末不良贷款余额 53,377.99 万元，比年初 62,994.71 万元下降 9,616.72 万元，降幅为 15.27%，不良贷款占比 3.63%，比年初下降 1.15 个百分点。

2、贷款损失准备提取情况

项目	期初数	本期计提	本期转回	本期核销	其他变化	期末数
一般准备	1,006,377,128.50	303,000,000.00	188,569,844.66	677,911,979.43		820,034,993.73
专项准备						
特种准备						

3、拨备覆盖率

本行 2019 年末呆帐准备金余额 82,003.00 万元，账面不良贷款 53,377.99 万元，拨备覆盖率 153.63%，比年初降了 6.13 个百分点。

七、报告期内资本构成及变化情况（单位：万元）

项目	2019 年	2018 年	本年比上年增减
资本净额	187,356.24	189,345.68	-1,989.44
其中：核心资本	169,372.54	172,627.75	-3,255.21
资本充足率（%）	11.52%	12.45%	-0.93%
核心资本充足率（%）	10.42%	11.35%	-0.93%

八、公司治理结构

（一）公司治理情况

本行坚持中国共产党的领导，严格执行国家金融方针政策、法律法规和行政规章，遵守社会公德、商业道德、诚实守信，接受政府和社会公众的监督，承担社会责任。根据《中国共产党章程》和《公司法》规定，设立中国共产党党组织，建立党委和基层党支部，按照党组织隶属关系接受省联社党委对本行党组织垂直领导和干部垂直管理。

本行按照《中华人民共和国公司法》、《中华人民共和国商业银行法》、《股份制商业银行公司治理指引》、《股份制商业银行董事会尽职指引》及其他有关公司治理的法律法规的有关规定，致力于构建“三会议层”（股东大会、董事会、监事会、高级管理层）协调统一、相互制衡的管理体制和科学有效的决策、执行、监督机制，全面提升公司治理质量。报告期内，本公司治理情况如下：

1、股东和股东大会（年度内召开情况）

本公司严格按照章程规定的程序召开股东大会，逐步建立和完善与股东沟通的有效渠道，积极创造条件，保障股东对公司重大事项的知情权、参与权和表决权。

2、董事和董事会

本公司董事会共有 9 名董事，其中：职工董事 3 名、股东董事 5 名、独立董事 1 名。董事会人数和人员构成符合法律法规和本行章程的规定。报告期内，本行董事会积极履行《中华人民共和国公司法》及本行章程赋予的各项职责，认真审议本行改革发展的重大事项，恪尽职守，勤勉尽责，科学决策，认真落实股东大会的各项决议，有力推动了本行各项业务持续健康发展。

根据有关规定，董事会设立了三农金融服务委员会、风险管理委员会、关联交易控制委员会、合规文化建设委员会、基本建设管理委员会、战略发展委员会、消费者权益保护委员会、提名与薪酬委员会、审计委

员会，并制定了董事会各专门委员会的议事规则。董事会各专门委员会切实履行专业决策和支持职能，有效提升了董事会民主科学决策水平。

3、监事和监事会

本行监事会共9人，其中：职工监事3人，股东监事3人，外部监事3人。监事会人数和人员构成符合法律法规和本行章程的规定。报告期内，监事会认真履行职责，对董事会及董事、高级管理层及其成员履行情况、内控制度建设及执行情况、业务经营和财务状况进行监督，维护本行及股东合法权益

4、高级管理层

本行高级管理层由行长1人、副行长2人、财务总监1人组成。

本报告期内，通过实施年度经营目标考核，召开年度工作会议、季度工作会议、月度经营情况分析会、行长办公会以及各种专题会议等形式，研究部署经营管理工作，并通过绩效考核、全面（或专项）检查等手段提高执行力。一年来，高级管理层能够认真履行本行章程的规定，积极落实董事会的各项决策部署，本行管理水平明显提高，内控体系进一步健全，实现了各项业务的较快增长。

5、投资者关系和信息披露

本行董事会办公室负责接待股东来电、来访、努力加强与股东的沟通与交流，按照法律、法规的规定编制年度报告并予以披露，以促进股东能够有平等机会获得本行信息。

（二）经营决策体系

本行的最高权力机构是股东大会，通过董事会进行决策、管理，由监事会行使监督职能；行长受聘于董事会，对本行日常经营管理全面负责。

本行实行一级法人的经营管理体制，各营业性分支机构均为非独立核算单位，根据总行授权开展经营管理活动并向总行负责。

九、可能造成的重大风险因素及应对策略

（一）信用风险

本行的信用风险主要来源于贷款业务活动。针对贷款业务风险主要对策：一是建立健全授权授信管理体系，实行差别授权授信；二是完善信贷管理体制，实行前、中、后台分离制度梳理流程，规范操作；三是逐步压降本行大额贷款集中度；四是加强贷后管理，严控新增不良贷款。

（二）市场风险

本行不断加强对宏观经济形势的分析和预测，密切关注市场环境、市场资源变化、利率波动等情况，加强信息分析与研究，积极调整资产结构，提高资金使用效率。

（三）操作风险

本行十分注重操作风险管理，针对各项业务制定了详细的规章制度，制度建设不断加强，内控制度体系更加健全，风险控制能力不断提高。通过完善制度、强化业务培训和考核、加强检查监督等手段，增强了各项内控制度的执行力，有效防范各类操作风险和违法违规案件的发生。

（四）流动性风险

本行不断加强流动性风险管理，定期或不定期进行流动性压力测试，合理调节，提高短期资金的使用效率。大力拓展定期存款业务，提高存款的稳定性

截止报告期末，本行流动性比例为 48.25%，流动性缺口率为-8.75%，人民币超额备付率为 1.74%，流动性适度宽裕。

十、利润分配

本公司净利润根据《公司法》、《公司章程》的规定，其分配顺序如下：

- （1）按规定弥补以前年度亏损；
- （2）按本年税后净利润的 10%提取法定盈余公积金，法定公积金已

达到公司注册资本的 50%可不再提取；

(3) 支付股东股利。

进行上述分配后的未分配利润，并入以后年度净利润一并分配。

十一、会计报表主要项目注释

年初数为 2018 年 12 月 31 日余额，年末数为 2019 年 12 月 31 日余额；上年数指 2018 年度累计数，本年数指 2019 年度的累计数。

(一) 资产负债表主要项目注释：

1、货币资金

项目	年末数	年初数
现金	217,835,743.10	232,666,694.38
准备金存款	2,979,079,499.97	2,960,652,844.84
存放中央银行款项	13,958,000.00	6,898,000.00
合计	3,210,873,243.07	3,200,217,539.22

2、存放同业款项

项目	年末数	年初数
存放境内银行同业活期款项	31,616.30	31,747.49
存放境内银行同业定期款项		
存放系统内款项	646,664,661.59	415,107,573.30
减：坏账准备		6,200,000.00
合计	646,696,277.89	408,939,320.79

3、交易性金融资产

项目	年初数	本年增加	本年减少	年末数
其他交易性金融资产				
指定公允价值且变动计入损益金融资产	525,238,819.91	10,044,377,067.41	10,112,366,236.10	457,249,651.22

合 计	525,238,819.91	10,044,377,067.41	10,112,366,236.10	457,249,651.22
-----	----------------	-------------------	-------------------	----------------

4、买入返售金融资产

项目	年初数	本年增加	本年减少	年末数
买入返售债券	80,000,000.00	11,287,550,000.00	11,367,550,000.00	
买入返售同业存单		247,000,000.00	247,000,000.00	
买入返售金融资产减值准备				
合 计	80,000,000.00	11,534,550,000.00	11,614,550,000.00	

5、应收款项类金融资产

项目	年初数	本年增加	本年减少	年末数
应收款项类凭证式国债投资成本		290.00		290.00
应收款项类同业其他资产投资成本		39,013,000.00		39,013,000.00
其他应收款项类投资成本	39,160,000.00		39,160,000.00	
减：坏账准备	4,000,000.00			4,000,000.00
合 计	35,160,000.00	39,013,290.00	39,160,000.00	35,013,290.00

6、应收利息

(1)、分类

项目	年末数	年初数
存放款项应收利息	95,653.25	86,375.55
拆放款项应收利息	8,333.33	
贷款应收利息	5,623,934.64	10,133,451.27
信用卡透支应收利息	1,337.00	751.81
买入返售金融资产应收利息		128,082.20
债券应收利息	185,379,982.36	156,322,245.08

其他应收利息	4,347,638.56	12,431,583.82
合 计	195,456,879.14	179,102,489.73

(2)、主要债务人

客户名称	年末贷款余额	年末欠息金额
四川国鑫房地产有限公司	98,896,600.00	4,067,363.16
南充茂宇置业有限公司	23,908,663.73	3,425,498.94
南充汇通建筑劳务有限公司	29,500,000.00	2,788,762.50
中晖建工集团有限公司	24,878,579.78	2,668,814.18
南充合众实业有限公司	15,146,980.00	1,856,261.15
四川佳韵房地产开发有限责任公司	12,000,000.00	1,779,700.00
南充市中林新型建材有限公司	23,375,663.00	1,529,078.66
南充景亮福商贸有限公司	13,800,000.00	1,410,410.66
四川凯利欣华实业有限公司	9,999,994.49	1,204,768.46
南充银杏林园林工程有限公司	8,000,000.00	956,791.61
合 计	259,506,481.00	21,687,449.32

7、其他应收款

(1)、分类

项目	年末数	年初数
业务应收款	19,327.98	
应收员工借支款	197,930.00	10,000.00
应收垫付诉讼费	822,156.50	
待处理自助银行设备短款	200.00	
应收理财产品管理费	18,535.90	213,707.74
已缴逾期利息销项税	3,877,658.94	3,723,527.08
其他应收款	44,247,591.77	13,418,153.49
应收结算业务款项	41,871.96	1,491.65

应收机构脱机清算款	600.12	600.12
减：其他应收款坏账准备	88,359.50	88,359.50
合计	49,137,513.67	17,279,120.58

(2)、主要债务人

序号	客户名称	年末数
1	四川春风房地产有限公司	5,400,000.00
2	嘉陵支行	4,302,556.51
3	南充农村商业银行清算中心	2,633,630.28
4	四川省华韵房地产开发有限公司	1,787,849.66
5	芦山县汉嘉实业有限公司	1,156,247.80
6	四川焜敏建设工程有限公司	271,943.50
7	袁天勇	200,000.00
8	四川省焜敏建设工程有限公司	190,360.45
9	四川瑞丰建筑工程有限公司	160,000.00
10	周爱明	20,000.00
	合计	16,122,588.20

8、发放贷款和垫款：

(1)、分类

项目	年末数	年初数
农户贷款	4,432,716,787.19	5,076,381,107.02
农村经济组织贷款	5,073,467.56	4,150,000.00
农村企业贷款	3,196,188,824.72	3,362,323,156.34
非农贷款	5,867,582,354.41	3,835,538,315.28
贴现资产	1,203,494,871.66	907,865,221.90
信用卡透支	1,618,752.08	1,651,249.76
减：贷款损失准备	820,034,993.73	1,006,377,128.50

合 计	13,886,640,063.89	12,181,531,921.80
-----	-------------------	-------------------

(2)、主要贷款客户

序号	贷户名称	年末数	占总额比例(%)
1	南充市荆宏建设有限责任公司	166,500,000.00	1.13
2	四川鑫达企业集团有限公司	165,000,000.00	1.12
3	南充高坪燃气股份有限公司	158,400,000.00	1.08
4	南充市潞华建设有限责任公司	157,500,000.00	1.07
5	南充市嘉陵交通建设投资有限公司	140,000,000.00	0.95
6	西充碧水青山科技有限公司	119,000,000.00	0.81
7	南充高坪发展投资(控股)有限责任公司	108,000,000.00	0.73
8	四川国鑫房地产有限公司	98,896,600.00	0.67
9	南充市顺庆区国瑞建设有限责任公司	91,550,000.00	0.62
10	南充市顺发投资集团有限公司	76,500,000.00	0.52
	合 计	1,281,346,600.00	8.71

9、可供出售金融资产：

项 目	年末数	年初数
可供出售股权投资	937,000.00	700,000.00
可供出售股权投资公允价值变动		
合 计	937,000.00	700,000.00

10、持有至到期投资：

项目	年末数	年初数
持有至到期国债投资	197,842,144.48	197,835,354.97
持有至到期金融债券投资	852,613,730.24	4,810,847,056.60
持有至到期企业债券投资	1,000,599,643.48	166,060,970.58
持有至到期地方政府债券投资	749,645,258.54	

持有至到期铁道债券投资	100,000,000.00	
持有至到期其他债券投资		2,252,404,061.23
持有至到期同业存单投资	1,485,007,222.80	2,475,433,778.29
持有至到期政策性银行债券投资	5,559,239,326.38	
其他持有至到期投资		
减：持有至到期投资减值准备	15,000,000.00	15,000,000.00
合计	9,929,947,325.92	9,887,581,221.67

11、固定资产：

项目	年初数	本年增加	本年减少	年末数
1、固定资产原值	439,406,459.21	65,262,436.18	3,520,946.17	501,147,949.22
其中：房屋建筑物	314,703,765.32	56,352,177.27	744,658.90	370,311,283.69
机器设备	46,630,266.80	1,453,270.47	397,467.20	47,686,070.07
电子设备	66,978,520.99	7,426,315.37	472,250.00	73,932,586.36
交通工具	8,851,183.10		1,875,897.00	6,975,286.10
其他	2,242,723.00	30,673.07	30,673.07	2,242,723.00
2、累计折旧	206,319,447.61	26,238,106.69	2,657,904.50	229,899,649.80
其中：房屋建筑物	128,178,232.15	13,863,704.03	197,489.73	141,844,446.45
机器设备	15,547,037.35	4,449,139.58	175,246.98	19,820,929.95
电子设备	52,945,717.14	7,579,489.42	448,302.60	60,076,903.96
交通工具	8,270,110.22	217,895.66	1,836,865.19	6,651,140.69
其他	1,378,350.75	127,878.00		1,506,228.75
3、固定资产净值	233,087,011.60			271,248,299.42

12、在建工程

项目	年末数	年初数
在建房屋及建筑物	71,605,363.84	124,704,371.71

在建其他工程	31,755,951.64	28,263,807.19
合计	103,361,315.48	152,968,178.90

13、无形资产

项目	年末数	年初数
土地使用权	6,704,300.00	6,704,300.00
软件	461,613.54	461,613.54
减：软件累计摊销	62,125.48	18,272.20
合计	7,103,788.06	7,147,641.34

成都川衡联合会计师事务所
审验专用章

14、长期待摊费用

项目	年初数	本年增加	本年减少	年末数
经营租入资产改良支出	905,122.83		246,389.81	658,733.02
其他待摊费用	12,915,145.60	1,323,105.00	6,139,021.43	8,099,229.17
合计	13,820,268.43	1,323,105.00	6,385,411.24	8,757,962.19

15、抵债资产

项目	年初数	本年增加	本年减少	年末数
不动产抵债资产	384,705,446.75	253,608,301.88	762,700.00	637,551,048.63
权利类抵债资产	79,451,302.35	1,260,000.00		80,711,302.35
减：抵债资产减值准备	3,551,308.62			3,551,308.62
合计	460,605,440.48	254,868,301.88	762,700.00	714,711,042.36

16、向中央银行借款

项目	年末数	年初数
支农再贷款	730,000,000.00	400,000,000.00
合计	730,000,000.00	400,000,000.00

17、联行存放款项：

项目	年末数	年初数
省辖联行往来	4,369.76	59,744.95
清算资金往来	126,858.00	48,840.00
社（行）内部往来		
合计	131,227.76	108,584.95

18、卖出回购金融资产款

项目	年初数	本年增加	本年减少	年末数
卖出回购债券款	949,858,000.00	47,938,457,300.00	48,587,515,300.00	300,800,000.00
卖出回购同业存单款	-	197,000,000.00	197,000,000.00	
合计	949,858,000.00	48,135,457,300.00	48,784,515,300.00	300,800,000.00

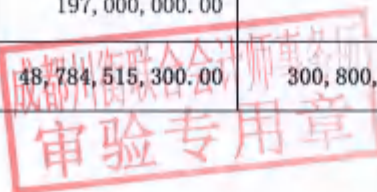

19、吸收存款

(1)、分类

项目	年末数	年初数
单位活期存款	4,668,870,387.93	3,954,594,276.33
单位定期存款	296,621,270.92	468,585,467.31
个人活期存款	799,767,974.08	1,053,688,039.00
个人定期存款	16,765,254,222.53	14,959,163,223.06
银行卡存款	2,840,127,725.83	2,418,876,281.85
财政性存款	8,292,932.94	11,839,230.79
应解汇款	797,793.30	1,315,233.73
保证金存款	126,343,883.33	139,711,700.94
个人理财资金存款成本	454,746,000.00	527,280,000.00
合计	25,960,822,190.86	23,535,053,453.01

(2)、主要存款客户

序号	存户名称	年末数	占总额比例(%)
1	南充市财政局	612,050,300.00	2.36
2	西充碧水青山科技有限公司	340,349,900.00	1.31
3	南充市顺庆区财政局	317,632,200.00	1.22
4	南充市嘉陵区财政局	271,905,300.00	1.05
5	南充市嘉陵城市建设投资有限公司	159,536,000.00	0.61
6	南充市高坪区财政局	149,866,000.00	0.58
7	南充高坪发展投资(控股)有限责任公司	141,653,000.00	0.55
8	南充市嘉陵交通建设投资有限公司	61,160,700.00	0.24
9	南充市高坪区机关事业单位社会保险局	58,060,000.00	0.22
10	南充市国土资源局高坪分局土地统征储备整治中心	54,185,100.00	0.21
	合计	2,166,398,500.00	8.34

20、应付职工薪酬

项目	年初数	本年增加	本年减少	年末数
应付工资	18,368,131.56	164,715,107.35	143,785,854.92	39,297,383.99
应付职工福利费		10,798,388.03	10,798,388.03	
职工教育经费		1,064,878.10	1,064,878.10	
应付工会经费	468,342.01	3,008,772.10	2,816,238.30	660,875.81
应付社会保险费	1,069,650.88	38,499,424.50	39,495,141.20	73,934.18
应付基本医疗保险金		13,639,842.67	13,639,842.67	
应付生育保险金		1,122,409.41	1,122,409.41	
应付失业保险金		923,286.47	923,286.47	
应付企业年金	2,656,447.23	3,700,065.76	3,818,592.59	2,537,920.40
应付住房公积金	1,870.00	14,995,985.00	14,963,821.00	34,034.00

应付其他职工薪酬		1,897,427.00	9,427.00	1,888,000.00
合计	22,564,441.68	254,365,586.39	232,437,879.69	44,492,148.38

21、应交税费

项目	年初数	本年增加	本年减少	年末数
应交所得税	87,652,444.21	37,840,602.89	98,732,527.04	26,760,520.06
应交营业税	660,285.59			660,285.59
应交城市维护建设税	800,971.88	3,042,112.25	3,143,084.13	700,000.00
转让金融商品应交增值税	278,167.42			278,167.42
简易计税增值税额	6,647,901.00	141,929.37	130,514.84	6,659,315.53
应交教育附加费	343,273.66	1,303,762.40	1,347,036.06	300,000.00
应交地方教育费附加	228,849.11	869,174.93	898,024.04	200,000.00
应交房产税				
应交车船税				
应交土地使用税		242,240.58	242,240.58	-
应交印花税				
应交其他税费	739,682.10	74,421.40	74,421.40	739,682.10
应缴利息税	126.37	2,832.64	2,822.29	136.72
应交增值税	2,905,162.52	38,805,160.42	41,892,321.34	-181,998.40
减：待抵扣进项税额	561,936.36	-561,936.36		
合计	99,694,927.50	81,760,300.52	146,462,991.72	36,116,109.02

22、应付利息：

项目	年末数	年初数
拆入款项应付利息		
存款应付利息	615,878,961.61	547,928,888.31

卖出回购金融资产应付利息	22,910.25	1,746,803.83
其他应付利息		20,747.26
合 计	615,901,871.86	549,696,439.40

23、应付股利

项目	年末数	年初数
应付股金红利	7,479,410.67	2,849,977.26
合 计	7,479,410.67	2,849,977.26

24、其他应付款

(1)、分类

项目	年末数	年初数
暂收员工目标考核保证金	920,100.97	511,439.23
应付员工挂钩考核绩效工资	855,600.43	312,429.53
应付员工责任贷款扣款	198,647.83	135,114.37
应付员工其他责任扣款	431,962.92	126,927.03
应付员工其他款项	1,543,295.16	6,610,467.54
应付个人所得税	185,668.99	245,304.10
应缴待划其他款项	10,030,831.05	9,455,194.25
待查错账(溢账)	-800.00	
待处理出纳长款	9,613.29	35,510.58
待处理自助银行设备长款	128,300.00	76,400.00
应付单位久悬未取款项	79,450.51	118,513.96
应付汇兑款项	716,373.66	
应付商户款项	15,046,785.20	1,992,760.46
其他应付电子银行款项	5.00	

线上商户待结算款项	2,505,631.46	34,947.11
电子现金	131,725.71	102,774.17
贷记卡 IC 卡电子现金	300.00	
其他应付款	30,095,899.74	39,518,081.36
待处理未规范股金	2,867,418.77	2,876,419.80
自营理财产品应付费用	80,967.82	268,844.26
电子银行平台归集资金		5,000.00
合 计	65,827,778.51	62,426,127.75

(2)、主要债权人

序号	客户名称	年末数
1	成都市品立科技有限责任公司	1,113,903.40
2	东方通信股份有限公司	823,373.00
3	广州广电运通金融电子股份有限公司	500,000.00
4	成都慧银智能科技有限公司	224,572.40
5	巴中市艺苑装饰发展有限公司	100,594.06
6	四川瀚渤建设工程有限公司	99,694.49
7	四川省锦鹏建筑工程有限公司	87,257.75
8	四川盛世合创科技有限公司	75,434.00
9	湖南万磊安防科技发展有限公司	62,723.00
10	珠海汇金科技股份有限公司	48,852.00
11	成都鸿意达商贸有限公司	47,400.00
	合 计	3,183,804.10

25、其他负债

项目	年末数	年初数
代理业务负债	170,850,054.30	177,516,628.81

递延收益	578,383.48	577,618.48
待结算财政款项	49,085,029.83	60,534,562.53
减：代理业务资产	108,676,000.00	133,979,000.00
合计	111,837,467.61	104,649,809.82

26、实收资本

出资人	年末数		年初数	
	金额	出资比例%	金额	出资比例%
法人投资股	428,919,220.00	50.61	428,919,220.00	50.61
自然人投资股	282,304,918.76	33.31	281,024,752.16	33.16
职工投资股	136,306,740.18	16.08	137,582,701.78	16.23
合计	847,530,878.94	100.00	847,526,673.94	100.00

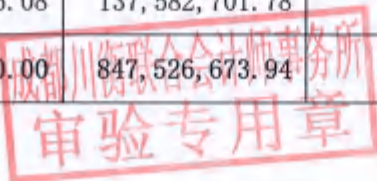

27、资本公积

项目	年末数	年初数
接受捐赠形成	5,527,279.80	5,527,279.80
重估增值	49,243,577.94	49,243,577.94
资本溢价	257,461,018.49	257,461,018.49
其他资本公积	6,961,300.82	6,961,300.82
合计	319,193,177.05	319,193,177.05

28、盈余公积

项目	年初数	本年增加	本年减少	年末数
法定盈余公积	109,826,706.82	11,144,422.81		120,971,129.63
任意盈余公积	2,903,035.55			2,903,035.55
其他盈余公积	387,635.89			387,635.89
合计	113,117,378.26	11,144,422.81		124,261,801.07

29、一般风险准备

项目	年初数	本年增加	本年减少	年末数
税后利润中计提一般准备	276,289,686.77	11,144,422.81		287,434,109.58
减免所得税划转一般准备	26,150,098.52			26,150,098.52
合计	302,439,785.29	11,144,422.81		313,584,208.10

30、未分配利润

项目	年初数	本年增加	本年减少	年末数
未分配利润	74,200,198.54	135,825,654.29	120,870,470.35	89,155,382.48
合计	74,200,198.54	135,825,654.29	120,870,470.35	89,155,382.48

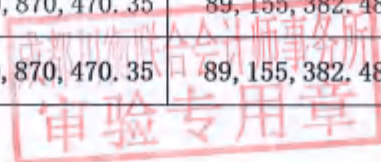

(二) 利润及利润分配表主要项目注释:

1、营业收入

(1)、分类

项目	本年数	上年数
1、利息净收入	558,023,110.49	634,393,027.23
(1)、利息收入	1,088,642,056.08	1,075,907,082.37
(2)、利息支出	530,618,945.59	441,514,055.14
2、手续费及佣金净收入	10,120,754.31	14,050,331.94
(1)、手续费及佣金收入	18,468,021.68	18,143,023.15
(2)、手续费及佣金支出	8,347,267.37	4,092,691.21
3、投资收益	302,966,564.60	292,213,227.38
4、公允价值变动收益		1,049,720.00
5、其他业务收入	10,071,155.21	6,570,655.51
合计	881,181,584.61	948,276,962.06

(2)、主要明细

①、利息收入

项目	本年数	上年数
农户贷款利息收入	314,226,802.39	379,261,349.66
农村经济组织贷款利息收入	446,535.97	2,405,079.51
农村企业贷款利息收入	287,252,182.11	292,908,588.53
非农贷款利息收入	321,196,810.76	237,028,983.28
信用卡透支利息收入	37,492.77	49,404.14
贴现利息收入	13,546.36	83,760.13
存放中央银行款项利息收入	46,354,502.37	46,492,655.73
存放同业款项利息收入	231.81	487,687.21
存放系统内款项利息收入	3,470,704.48	961,532.18
拆放系统内款项利息收入	8,333.33	85,416.67
买入返售金融机构金融资产利息收入	2,071,284.53	6,090,986.66
贴现利息收入	32,129,889.03	5,164,948.26
其他金融机构往来利息收入	81,433,740.17	104,886,690.41
合计	1,088,642,056.08	1,075,907,082.37

②、利息支出

项目	本年数	上年数
单位活期存款利息支出	25,777,426.15	26,027,623.20
单位定期存款利息支出	7,581,715.33	7,997,878.07
个人活期存款利息支出	6,258,656.19	7,461,586.26
个人定期存款利息支出	454,195,034.52	368,122,843.20
银行卡利息支出	9,893,605.77	8,689,397.14
财政性存款利息支出	39,157.32	57,925.74
保证金存款利息支出	47,392.13	65,403.21

保本型个人理财产品利息支出		5,648,642.24
向中央银行借款利息支出	17,137,847.24	7,325,694.46
系统内拆入款项利息支出	99,977.77	804,166.67
转(再)贴现利息支出	42,925.26	0.08
卖出回购金融资产利息支出	9,545,207.91	9,312,894.87
合 计	530,618,945.59	441,514,055.14

③、手续费及佣金收入

项目	本年数	上年数
结算业务收入	846,777.24	1,129,002.69
银行卡业务收入	1,102,374.17	1,377,866.07
代收公用事业费收入		175,729.75
代理保险业务收入	8,243,510.49	6,121,073.55
其他代理收付业务收入	107,843.16	153,210.36
理财业务收入	1,511,403.85	2,209,728.26
担保业务收入	717.06	3,606.01
账户管理业务收入	48,902.78	43,948.86
咨询顾问业务收入	2,565,781.75	2,316,462.26
电子银行业务收入	3,517,339.81	3,627,722.74
其他手续费及佣金收入	523,371.37	984,672.60
合 计	18,468,021.68	18,143,023.15

④、手续费及佣金支出

项目	本年数	上年数
结算业务手续费支出	844,142.34	814,021.23
银行卡业务手续费支出	3,360,618.31	2,381,958.88
电子银行业务支出	3,564,511.41	
其他手续费及佣金支出		856,330.65
合 计	577,995.31	40,380.45

⑤、投资收益

项目	本年数	上年数
债券利息收入	278,840,290.38	272,058,156.03
投资买卖损益		4,636,123.74
自营理财产品投资收益		12,791,121.91
其他投资收益	24,126,274.22	2,727,825.70
合计	302,966,564.60	292,213,227.38

⑥、公允价值变动收益

项目	本年数	上年数
交易性金融资产变动损益		1,049,720.00
合计		1,049,720.00

⑦、其他业务收入

项目	本年数	上年数
租赁收入	2,476,301.32	1,848,065.03
抵债资产经营收入	1,320,842.89	164,390.48
政府补助	6,274,011.00	4,548,500.00
合计	10,071,155.21	6,560,955.51

2、业务支出

(1)、分类

项目	本年数	上年数
1、税金及附加	8,239,234.97	8,163,860.96
2、业务及管理费	422,657,707.27	410,498,562.05
3、信用减值损失	303,000,000.00	370,100,000.00
4、其他业务成本	144,250.00	
合计	734,041,192.24	788,762,423.01

(2)、主要明细

①、税金及附加

项目	本年数	上年数
其它税金及附加	8,239,234.97	8,163,860.96
合计	8,239,234.97	8,163,860.96

②、业务及管理费

项目	本年数	上年数
业务宣传费	31,841,371.08	24,780,849.84
业务招待费	2,575,603.89	2,078,702.85
广告费	1,588,573.92	3,928,778.31
钞币运送费	1,200.00	
安全保卫费	6,389,887.90	3,542,582.41
保险费	241,856.16	105,178.15
印刷费	7,802,047.81	4,222,558.21
邮电费	3,489,164.34	2,578,686.45
诉讼费	2,620,840.67	1,952,724.05
公证费	88,855.00	875,814.73
咨询费	2,279,763.67	1,683,534.87
审计费	247,547.17	389,710.53
电子设备运转费	18,692,730.86	15,079,728.02
车船使用费	761,811.45	988,039.36
修理费	8,943,334.50	11,188,128.26
公杂费	4,146,712.79	5,578,711.93
水电费	3,740,293.03	4,949,710.79
绿化费	1,021,626.07	823,597.73
取暖及降温费	644,400.00	659,652.00

物业费	842,027.57	893,190.20
租赁费	6,390,784.86	5,989,280.23
差旅费	5,061,066.48	8,931,378.46
会议费	2,205,504.88	3,048,821.28
理(董)事会费	435,453.00	666,620.00
服务费	5,652,750.57	6,880,732.14
存款保险费		9,578,397.92
外包服务费		19,125,383.64
其他经营管理费用	22,785,993.27	1,109,835.90
职工工资	136,801,926.63	117,894,594.88
职工福利费	10,798,388.03	5,343,896.83
职工教育经费	1,064,878.10	819,692.22
工会经费	3,008,772.10	2,357,891.90
基本养老保险金	28,340,145.49	35,193,619.22
基本医疗保险金	13,639,842.67	5,539,090.02
生育保险金	1,122,409.41	1,272,575.81
失业保险金	923,286.47	940,980.94
企业年金		9,851,985.91
补充养老保险金	10,159,279.01	
劳动保护费	9,427.00	39,438.00
住房公积金	14,995,985.00	15,206,832.00
外包人员费用	8,748,810.46	8,423,351.52
内退人员费用	7,990,378.19	11,457,209.83
离退休人员费用	5,128,626.76	4,763,685.70
其他个人费用	5,646,300.00	3,742,380.00
长期待摊费用摊销	5,062,306.24	5,333,777.71
固定资产折旧费	25,417,067.38	36,599,106.41

无形资产摊销	43,853.28	18,272.20
低值易耗品摊销	3,264,824.11	4,069,852.69
合 计	422,657,707.27	410,498,562.05

③、信用减值损失

项目	本年数	上年数
买入返售金融资产减值损失		
抵债资产减值损失		1,000,000.00
贷款减值损失	303,000,000.00	360,000,000.00
持有至到期投资减值损失		5,000,000.00
应收款项类投资坏账损失		4,000,000.00
贷记卡透支减值损失		100,000.00
合 计	303,000,000.00	370,100,000.00

3、其他业务成本

项目	本年数	上年数
抵债资产保管费用	144,250.00	
合 计	144,250.00	

4、营业外收入

项目	本年数	上年数
罚没收入	127.80	
内部罚没收入	84,500.00	128,500.00
长款收入	83,969.85	47,360.00
久悬未取款项收入	22,121,858.89	2,549,102.32
抵债资产处置收入	47,300.00	
盘盈利得	4,025,595.18	48.32

政府补助		
其他营业外收入	246,218.98	110,768.76
合 计	26,609,570.70	2,835,779.40

5、营业外支出

项目	本年数	上年数
罚没支出	871,030.00	200,000.00
资产盘亏及清理损失	7,185.78	600.00
公益性捐赠支出	50,000.00	
其他捐赠支出	80,440.00	399,047.00
已转收益存款支出	102,159.30	185,588.32
其他营业外支出	21,276,736.43	32,856,216.16
合 计	22,387,551.51	33,641,451.48

营业外支出的罚没支出中，包括中国银行保险监督管理委员会南充监管分局，南银保监罚[2019]5号文件，关于2015年8月，本公司原顺庆联社由于审核不严，违规向南充市八方商贸有限公司发放1,400.00万元流动资金贷款的处罚金500,000.00元。

6、所得税费用

项目	本年数	上年数
所得税费用	37,840,602.89	96,516,955.09
合 计	37,840,602.89	96,516,955.09

7、利润及利润分配

项目	本年数	上年数
1、净利润	113,521,808.67	32,182,211.88
加：年初未分配利润	74,200,198.54	110,349,526.12
2、可供分配的利润	187,722,007.21	142,531,738.00

减：提取法定盈余公积	11,144,422.81	10,165,769.73
提取一般准备金	11,144,422.81	10,165,769.73
3、可供投资者分配的利润	165,433,161.59	122,200,198.54
减：应付普通股股利	76,277,779.11	48,000,000.00
4、未分配利润	89,155,382.48	74,200,198.54

十二、或有事项

截至2019年12月31日，本公司无应披露的或有事项。

十三、承诺事项

截至2019年12月31日，本公司无应披露的承诺事项。

十四、其他重要事项说明

1、将2019年以前年度损益调整还原至2018年相关项目中去的说明：

(1) 将2019年以前年度损益调整中的“缴2018年10-12月企业年金（单位部分）”还原至2018年的业务及管理费中2,656,283.50元；

(2) 将2019年以前年度损益调整中的“2017年10月1日-2017年12月31日城建税等”还原至2018年的年初利润分配中173,094.65元；

(3) 将2019年以前年度损益调整中的“缴纳2017年1月1日-2017年12月31日企业所得税、增值税”还原至2018年的年初利润分配中151,577.36元；

(4) 将2019年以前年度损益调整中的“退款抵押登记费（南发改价检退2019年4号）”还原至2018年的手续费及佣金支出中101,030.00元；

(5) 将2019年以前年度损益调整中的“缴纳2018年度企业所得税（2018年度汇算）”还原至2018年的所得税费用中62,631,056.00元；

(6) 将2019年以前年度损益调整中的“存放同业资金系统挂息处理（以前年度）”还原至2018年的利息收入中-4,092,415.88元；

(7) 将 2019 年以前年度损益调整中的“退回 2018 年财政金融互动奖补资金（南财专 2019 年 578 号）”还原至 2018 年的其他业务收入中 -9,700.00 元；

(8) 将 2019 年以前年度损益调整中的“2018 年 12 月 11 日记费用帐重复的低值易耗品（罗传伟）”还原至 2018 年的业务及管理费中 -15,000.00 元。

2、截至 2019 年 12 月 31 日，本公司再无应披露的其他重要事项说明。

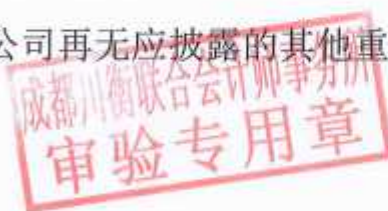

南充农村商业银行股份有限公司

企业负责人：

主管会计工作负责人：

会计机构负责人：

2020 年 3 月 22 日



营业执照

(副本)

统一社会信用代码
91510107667581763Q



扫描二维码
即可查询企业信息
“三证合一”“一照一码”
营业执照、税务登记证、组织机构代码、

名称 成都川新联合会计师事务所(普通合伙)

成立日期 2005年6月15日

类型 普通合伙企业

合伙期限 2005年6月15日至永久

执行事务合伙人 李强

主要经营场所

中国(四川)自由贸易试验区成都高新区天府大道北段1700号7栋1单元908号

经营范围

企业会计报表审查, 企业审计报告出具, 验资报告出具, 企业合并、分立、清算业务, 代理记账, 税务咨询, 资产评估, 企业管理咨询, 代理记账, 代理记账(不含代理记账), 代理记账(依法须经批准的项目, 经相关部门批准后方可开展经营活动)



登记机关

2018年07月

国家企业信用信息公示系统网址: <http://www.gsxt.gov.cn>

市场主体应当于每年1月1日至6月30日通过四川
企业信用信息公示系统报送公示年度报告

国家市场监督管理总局监制

证书序号: 0008097

说明

1. 《会计师事务所执业证书》是证明持有人经财政部门依法审批, 准予执行注册会计师法定业务的凭证。
2. 《会计师事务所执业证书》记载事项发生变动的, 应当向财政部门申请换发。
3. 《会计师事务所执业证书》不得伪造、涂改、出租、出借、转让。

会计师事务所终止或执业许可注销的, 应当向财政部门交回《会计师事务所执业证书》。

发证机关: 四川省财政厅

二〇一〇年十二月十七日

中华人民共和国财政部制

会计师事务所 执业证书

名称: 成都川衡联合会计师事务所(普通合伙)

首席合伙人: 李荣

主任会计师:

经营场所:

中国(四川)自由贸易试验区成都高新区天府大道北段1700号7栋1单元9楼908号

组织形式: 普通合伙

执业证书编号: 51130204

批准执业文号: 川财会(2005)28号

批准执业日期: 2005年06月01日



THE CHINESE INSTITUTE OF CERTIFIED PUBLIC ACCOUNTANTS
CHINA INSTITUTE OF CPAs



中国注册会计师协会
CHINA INSTITUTE OF CPAs



姓名
Full name 李荣

性别
Sex 男

出生日期
Date of birth 1960-12-12

工作单位
Working unit 北京红日会计师事务所成都分所

身份证号码
Mentory card No. 510702601212091



2018年3月31日

年度检验登记
Annual Renewal Registration

2018.3.31

本证书经检验合格，继续有效一年。
This certificate is valid for another year after this renewal.



2018年3月31日



2007年12月25日

证书编号: 510601692984
No. of Certificate

批准注册协会: 四川省注册会计师协会
Authorized Institute of CPAs

发证日期: 2000年10月25日
Date of Issuance

年度检验登记
Annual Renewal Registration

2018.3.31

本证书经检验合格，继续有效一年。
This certificate is valid for another year after this renewal.



2018年3月31日



2010年1月15日

注册会计帅工作单位变更事项登记
Registration of the Change of Working Unit by a CPA

同意转出
Agree the holder to be transferred from

四川天润华作会计师
四川天润华作会计师事务所
四川天润华作会计师事务所
四川天润华作会计师事务所

2016年08月06日

同意转入
Agree the holder to be transferred to

成都川信会计师事务所
成都川信会计师事务所
成都川信会计师事务所
成都川信会计师事务所

2018年5月29日

THE CHINESE INSTITUTE OF CERTIFIED PUBLIC ACCOUNTANTS
 中国注册会计师协会
 2007年12月31日



姓 名 王 忠 宁
 Full name
 性 别 男
 Sex
 出生日期 1971-12-06
 Date of birth
 工作单位 四川鑫典会计师事务所有限
 责任公司
 Working unit
 身份证号码 510213711206163
 Identity card No.

年度检验登记
 Annual Renewal Registration
 本证书经检验合格，继续有效一年。
 This certificate is valid for another year after
 this renewal.

2007年12月31日

证书编号: 13010100616957
 No. of Certificate
 批准注册协会: 四川省
 Authorized Institute of CPAs
 发证日期: 2003年10月21日
 Date of Issue

年度检验登记
 Annual Renewal Registration
 本证书经检验合格，继续有效一年。
 This certificate is valid for another year after
 this renewal.

2007年10月21日

合格专用章

年度检验登记
 Annual Renewal Registration
 本证书经检验合格，继续有效一年。
 This certificate is valid for another year after
 this renewal.

2007年10月21日

合格专用章

